

INSTRUKCJA MONTAŻU

RUSZTOWANIA MODUŁOWE ROTAX Plus



1. Opis techniczny rusztowań ROTAX Plus	4
1.1. Charakterystyka rusztowań	4
1.2. Wykaz norm i przepisów dotyczących rusztowań	4
2. Zasady ogólne	5
2.1. Kryteria oceny elementów	5
2.2. Ogólne zasady montażu rusztowań	5
2.3. Ogólne zasady bezpieczeństwa przy montażu i eksploatacji rusztowań	6
3. Montaż rusztowań	8
3.1. Montaż podstawowych elementów (przykłady cząstkowe)	8
3.1.1. Węzeł ROTAX Plus	8
3.1.2. Wskazówki montażowe zwiększające bezpieczeństwo obsługi	8
3.1.3. Główne elementy systemu ROTAX Plus	10
3.1.4. Montaż pomostów	10
3.1.5. Bariery ochronne	11
3.1.6. Montaż narożników	12
3.1.7. Wsporniki rozszerzające	12
3.1.8. Kotwienie	13
3.1.9. Przewieszania – przejazdy bramowe i trawersy	13
3.1.10. Przejścia pod rusztowaniami	14
3.1.11. Wejścia na rusztowania	15
3.1.12. Rusztowania przy okapie dachu	15
3.1.13. Otwory i dopasowanie pomostów	16
3.1.14. Zmiana rozstawu stojaków	16
3.1.15. Elementy uzupełniające	16
3.2. Montaż rusztowania w ustawieniu fasadowym	17
3.3. Rusztowanie wieżowe	20
3.4. Rusztowanie nośne	21
3.5. Rusztowanie obiektów okrągłych	22
3.6. Rusztowanie wiszące	23
3.7. Rusztowanie ruchome	24
3.8. Zewnętrzne klatki schodowe	25
3.9. Transport pionowy materiałów	26
3.10. Schematy montażowe rusztowań typowych w ustawieniu fasadowym	27
4. System oznaczania wyrobów	30
5. Wykaz elementów składowych rusztowań stojakowych ROTAX	31
6. Załącznik nr 1	38

1. OPIS TECHNICZNY RUSZTOWAŃ ROTAX Plus

1. Opis techniczny rusztowań ROTAX Plus

1.1. Charakterystyka rusztowań

Rusztowania ROTAX Plus są rusztowaniami systemowymi o wymiarach pól: 0,73 m; 1,09 m; 1,57 m; 2,07 m; 2,57 m; 3,07 m. Istnieje możliwość rozbudowy siatki we wszystkich kierunkach, a tym samym optymalne dopasowanie rusztowań modułowych do form powierzchni o skomplikowanych kształtach oraz lepsze wykorzystanie posiadanego potencjału niż w przypadku innych typów rusztowań. W pionie położenie elementów można regulować co 0,5 m. System pozwala na budowanie platform o dużych wymiarach (np. platformy podsufitowe, sceny) oraz konstrukcji wsporczych i nośnych do reklam, regałów, stanowisk kamer telewizyjnych itp.

Do budowy rusztowania używa się pomostów stalowych roboczych o nośności od 3 kN/m² do 6 kN/m² w zależności od długości pomostu i konfiguracji ustawień oraz pomostów aluminiowo-sklejkowych i drewnianych o nośności 2 kN/m². Dopuszcza się obciążenie jednego poziomu rusztowania.

W zależności od potrzeb w systemie ROTAX Plus możemy używać pomostów z dwoma rodzajami zaczepów:

- z zaczepami na o-rygiel typu O,
- z zaczepami na u-rygiel typu U.

Cały system budowy rusztowania opiera się na wykorzystaniu możliwości jakie daje specyficzny węzeł konstrukcyjny, który pozwala na łączenie poprzecznic, podłużnic, stężeń poziomych i pionowych.

UWAGA: Kryterium Instytutu Mechanizacji Budownictwa i Górnictwa Skalnego w Warszawie nr K/0812-721/1/08 rozróżnia pojęcia podest (pojedynczy element) i pomost (zbudowany z podestów). W niniejszej instrukcji, zgodnie z praktyką przyjęto określenie POMOST dla obu przypadków.

1.2. Wykaz norm i przepisów dotyczących rusztowań

Przy projektowaniu, montażu, eksploatacji i demontażu rusztowań należy przestrzegać zasad i wymagań ujętych w:

- Niniejszej instrukcji.
- Rozporządzeniu Ministra Pracy i Polityki Socjalnej z dnia 26 września 1997 r. w sprawie ogólnych przepisów bezpieczeństwa i higieny pracy z późniejszymi zmianami. Tekst jednolity – Dz. U. Nr 169/03, poz. 1650.
- Rozporządzeniu Ministra Gospodarki z dnia 30 października 2002 r. w sprawie minimalnych wymagań dotyczących bezpieczeństwa i higieny pracy w zakresie użytkowania maszyn przez pracowników podczas pracy (Dz. U. Nr 191/02, poz. 1596) z późniejszymi zmianami. Tekst jednolity – Dz. U. Nr 178/2003, poz. 1745.
- Rozporządzeniu Ministra Infrastruktury z dnia 6 lutego 2003 r. w sprawie bezpieczeństwa i higieny pracy podczas wykonywania robót budowlanych (Dz. U. Nr 47/03, poz. 401).
- PN-M-47900-1:1996 „Rusztowania stojące metalowe robocze. Określenia, podział i główne parametry”.
- PN-M-47900-2:1996 „Rusztowania stojące metalowe robocze. Rusztowania stojakowe z rur”.
- PN-M-47900-3:1996 „Rusztowania stojące metalowe robocze. Rusztowania ramowe”.
- PN-EN 12811-1:2004 „Tymczasowe konstrukcje stosowane na placu budowy. Rusztowania. Warunki wykonania i ogólne zasady projektowania”.
- PN-EN 12810-1:2004 „Rusztowania elewacyjne z elementów prefabrykowanych. Specyfikacje techniczne wyrobów”.
- PN-EN 12810-2:2004 „Rusztowania elewacyjne z elementów prefabrykowanych. Szczególne metody projektowania i konstrukcji”.
- PN-EN 74:2002 „Złącza, trzpienie centrujące i stopy stosowane w rusztowaniach roboczych i nośnych wykonanych z rur stalowych. Wymagania i procedury badań”.
- PN-EN 39:2003 „Rury stalowe do budowy rusztowań – Warunki techniczne dostawy”.
- PN-EN 1004 „Ruchome pomosty robocze wykonane z prefabrykowanych elementów, materiały, elementy rusztowania, wymiary, przejęcia sił i wymagania bezpieczeństwa i higieny pracy”.

2. Zasady ogólne

2.1. Kryteria oceny elementów

Do montażu należy używać wyłącznie pełnowartościowych elementów rusztowania.

Elementy z widocznymi śladami uszkodzeń nie mogą być używane. W szczególności nie dopuszcza się do eksploatacji:

- elementów ze śladami korozji w strefach połączeń (spawów),
- stojaków nośnych z widocznymi uszkodzeniami w postaci wygięć rury, deformacji przekrojów,
- pomostów stalowych z uszkodzonym poszyciem, uszkodzonymi lub odgiętymi zaczepami,
- pomostów aluminiowo-sklejkowych z uszkodzeniami poszycia sklejkowego w postaci rozwarstwienia, pęknięć, spęcznienia, ubytków lub wygiętymi belkami nośnymi pomostów,
- podstawek śrubowych z uszkodzonym gwintem, z wygiętymi trzpieniami lub trudno obracającymi się nakrętkami.

Elementy zniszczone należy wymienić na pozbawione usterek, a uszkodzone w stopniu uniemożliwiającym ich naprawę na miejscu, należy przekazać do naprawy. Prostowanie elementów dopuszczalne jest tylko w przypadku, gdy nie występują deformacje przekroju kołowego.

Zabrania się dokonywania napraw elementów nośnych konstrukcji, tj. stojaków, stężeń i podstawek.

2.2. Ogólne zasady montażu rusztowań

2.2.1. Przed przystąpieniem do montażu rusztowań należy sprawdzić podłoże, które powinno przenosić obciążenia pochodzące od ciężaru rusztowania oraz sił pionowych występujących na rusztowaniu. W przypadku podłoży konstrukcyjnych oraz przy wzmacnianiu podłoża posadowienie rusztowań powinno spełniać wymagania normy PN-M-47900-2 pkt 4.4.

2.2.2. W trakcie montażu rusztowania należy posługiwać się poziomicą, młotkiem 500-gramowym, którym klinuje się poszczególne elementy systemu w całość, kluczem 19/21 do zakręcania zacisków, złączy i kotwień.

2.2.3. Do montażu wolno używać tylko części oryginalnych, nieuszkodzonych, wchodzących w skład systemu rusztowania.

2.2.4. Rusztowanie należy ustawiać na podłożu stabilnym i wyprofilowanym, umożliwiającym spływ wód opadowych. Dla zabezpieczenia podłoża przed przebiciem podstawką rusztowania należy stosować podkłady drewniane, przy czym na jednym podkładzie powinny stać co najmniej 2 podstawki.

2.2.5. Trzpień gwintowany podstawki powinien wchodzić w rurę stojaka na długość co najmniej 150 mm.

2.2.6. Na podstawki śrubowe należy nałożyć elementy początkowe. Zespoły podstawek i elementów początkowych powinno się łączyć ze sobą za pomocą rygli, spełniających tu rolę podłużnic lub poprzecznic.

2.2.7. Konstrukcja rusztowania umożliwia zabezpieczenie stojaków zawleczkami, nie jest to bezwzględnie konieczne, gdyż długość pilota przekracza minimalne wymagania normowe.

2.2.8. Rusztowanie przyściennie należy ustawić w taki sposób, aby odległość pomiędzy pomostami rusztowania a elewacją budynku nie przekraczała 0,2 m. W przypadku gdy odstęp od budynku jest większy niż 0,2 m lub rusztowanie jest wolnostojące, należy zamontować na jego stronie wewnętrznej poręczę oraz krawężniki.

2.2.9. Stężanie rusztowania przyściennego odbywa się w płaszczyźnie zewnętrznej rusztowania, równoległej do lica ściany, poprzez stężanie wielopłaszczyznowe lub wieżowe. Stężenia pionowe należy umieszczać w co piątym polu siatki rusztowań dla pola 2,57 m i w co czwartym dla pola 3,07 m. Na każdej kondygnacji powinny znajdować się co najmniej dwa stężenia biegnące przeciwnie do siebie. W stężonych polach należy montować rygle podłużne jako stężenia poziome. Odległość pomiędzy stężeniami nie powinna przekraczać 10 m.

2.2.10. Dolne krawężki stojaków należy spiąć ryglami w kierunku poprzecznym.

2.2.11. Skrajne zakończenia pomostów należy zabezpieczyć za pomocą poręczy i krawężników, w celu uniemożliwienia wejścia na pola bez założonych pomostów.

2.2.12. Rusztowanie powinno być wyposażone w pionny komunikacyjny. Piony należy wykonać jednocześnie ze wznoszeniem konstrukcji rusztowania. Odległość między pionami komunikacyjnymi nie może przekraczać 40 m. Odległość stanowiska pracy najdalej oddalonego od pionu komunikacyjnego nie może przekraczać 20 m. Piony komunikacyjne wykonuje się wewnątrz rusztowania poprzez montowanie pomostów aluminiowych z klapą wejściową i drabiną aluminiową oraz pomostów stalowych z klapą wejściową lub jako klatki schodowe w konstrukcji rusztowania.

2.2.13. W polu, w którym zamontowany zostanie pion komunikacyjny z pomostów z klapą, należy montować U-rygłe, a następnie pomosty zapewniające komunikację pionową.

2.2.14. Wszystkie połączenia elementów rurowych rusztowania należy wykonać za pomocą złączy normalnych lub obrotowych zgodnych z PN-EN 74:2002. Śruby złączy należy skręcać momentem 50 Nm.

2.2.15. Układanie pomostów stalowych powinno być prowadzone tak, aby szczelina między dwoma elementami pomostu na jednym poziomie nie przekraczała 25 mm. W przypadku montażu wsporników rozszerzających pomosty robocze, w celu wypełnienia szczeliny w pomoście należy montować rygiel podłużny lub deski.

2. ZASADY OGÓLNE

2.2.16. Dopuszcza się poszerzenie pomostów rusztowania przy użyciu poprzecznic (rygli) oraz stojaków podpartych stężeniami pionowymi. Poszerzenie pomostów może być wykonywane na zewnętrznej stronie rusztowania na ostatniej jego kondygnacji lub na dowolnej kondygnacji, pod warunkiem zakotwienia do ściany kondygnacji z zamontowanym poszerzeniem oraz jednej kondygnacji powyżej i jednej poniżej.

2.2.17. Przy obciążaniu pomostów rusztowania należy przestrzegać następujących zasad:

- obciążenie pomostu należy rozkładać równomiernie na całej jego powierzchni;
- na każdą osobę pracującą na rusztowaniu należy liczyć 80 kg (0,8 kN);
- do celów analizy konstrukcji ciężar elementów dostarczonych za pomocą podnośnika należy zwiększyć o 20%;
- zabronione jest dynamiczne obciążanie pomostu, np. skakania, rzucania ciężarów itp.;
- pomosty zamocowane na wspornikach (konsolach) muszą należeć do tej samej klasy obciążenia co pomosty rusztowania zasadniczego.

2.2.18. Zasady ustawień fasadowych przedstawione w niniejszej instrukcji dotyczą rusztowań o wysokości $H_{max} = 34$ m i długości zabudowy większej niż 10 m. Zabudowa krótsza niż 10 m wymaga analizy bezpieczeństwa konstrukcji lub wykonania projektu indywidualnego.

2.2.19. Dla zabezpieczenia osób przed przedmiotami spadającymi z rusztowania stosuje się siatki ochronne lub plandeki. Należy pamiętać, że siły ssania i parcia wiatru na siatkę lub plandekę stanowią znaczące obciążenie konstrukcji rusztowania.

2.2.20. Rusztowanie może być używane we wszystkich strefach obciążenia wiatrem, wg PN-77/B-02011.

UWAGA: Rusztowania przeznaczone do eksploatacji w III strefie obciążenia wiatrem, w miejscach położonych powyżej 1500 m n.p.m., należy poddać dodatkowym obliczeniom statycznym na działanie wiatru.

2.2.21. Jeżeli rusztowanie jest kotwione, kotwienia należy wykonywać wraz z postępem montażu. Punkty kotwienia powinny znajdować się nie dalej niż w odległości 0,2 m od węzła rusztowania. W przypadku gdy zachodzi konieczność zakotwienia rusztowania w większej odległości od węzła, należy wykonać projekt dla takiego rusztowania.

2.2.22. Demontaż rusztowania może nastąpić po zakończeniu robót wykonywanych z tego rusztowania oraz po usunięciu z pomostów roboczych wszystkich narzędzi i materiałów. Dopuszcza się częściowy demontaż od góry w miarę postępu prac z najwyższego pomostu. Przy demontażu niedopuszczalne jest zrzucanie elementów z wysokości. Po demontażu wszystkie elementy rusztowania powinny być oczyszczone, przejrane i posegregowane na nadające się do dalszego użytku, wymagające naprawy lub wymiany.

2.2.23. Jeżeli rusztowanie jest kotwione, demontaż kotwienia należy wykonać równolegle z demontażem konstrukcji rusztowania. Zabrania się demontażu więcej niż jednego poziomu kotew poniżej demontowanego poziomu rusztowania. W dalszej części instrukcji przedstawiono przykładowe rozwiązania.

2.2.24. Przechowywanie i transport elementów rusztowania powinno być zgodne z postanowieniami PN-M-47900-2:1996 „Rusztowania stojące metalowe robocze. Rusztowania stojakowe z rur”.

2.3. Ogólne zasady bezpieczeństwa przy montażu i eksploatacji rusztowań

2.3.1. Pracownicy zatrudnieni przy montażu i demontażu rusztowania powinni być przeszkoleni i posiadać uprawnienia wydane przez ośrodek szkoleniowy akredytowany przez Instytut Mechanizacji Budownictwa i Górnictwa Skalnego w Warszawie.

2.3.2. Podczas montażu i demontażu należy stosować środki ochrony osobistej (szelki).

2.3.3. Przy montażu i demontażu rusztowania należy wyznaczyć strefę niebezpieczną i zabezpieczyć ją poprzez oznakowanie i ogrodzenie poręczami o wysokości min. 1,5 m. Strefa niebezpieczna nie może wynosić mniej niż 1/10 wysokości rusztowania i nie mniej niż 6 m. W zwartej zabudowie miejskiej strefa niebezpieczna może być zmniejszona pod warunkiem zastosowania innych zabezpieczeń.

Zabroniony jest montaż, eksploatacja i demontaż rusztowania:

- o zmroku, jeżeli nie zapewniono oświetlenia dającego dobrą widoczność;
- w czasie gęstej mgły, opadów deszczu i śniegu oraz gołoledzi;
- podczas burzy i wiatru o szybkości przekraczającej 10 m/s.

2.3.4. Teren, na którym prowadzone są prace przy montażu i demontażu rusztowania, należy oznaczyć przez umieszczenie w widocznych miejscach tablic ostrzegawczych na wysokości do 2,5 m od poziomu terenu. Napisy na tablicach powinny być widoczne co najmniej z odległości 10 m.

2.3.5. Rusztowania usytuowane bezpośrednio przy drogach komunikacyjnych powinny mieć daszki ochronne zgodne z § 22 Rozporządzenia Ministra Infrastruktury z dnia 6 lutego 2003 r., Dz. U. Nr 47, poz. 401.

2.3.6. Stojaki usytuowane przy bramach, prześwitach i przejazdach, przez które odbywa się ruch pojazdów, powinny być zabezpieczone odbojami niezwiązanymi z konstrukcją rusztowania.

2.3.7. Jeżeli podczas montowania rusztowania został skasowany przejazd (za zgodą odpowiedniej władzy terenowej), należy w miejscu przejazdu umieścić barierę i czerwoną tarczę z napisem ostrzegawczym o skasowaniu przejazdu, a na noc zainstalować na barierze czerwone światło.

2.3.8. Nie jest dopuszczalny montaż, demontaż i eksploatacja rusztowania w sąsiedztwie napowietrznych linii elektrycznych, będących pod napięciem, jeżeli odległość rusztowania od skrajnych przewodów linii elektrycznej jest mniejsza niż:

- a) 3 m dla linii o napięciu znamionowym nieprzekraczającym 1 kV;
- b) 5 m dla linii o napięciu znamionowym powyżej 1 kV, a nieprzekraczającym 15 kV;
- c) 10 m dla linii o napięciu znamionowym powyżej 15 kV, a nieprzekraczającym 30 kV;
- d) 15 m dla linii o napięciu znamionowym powyżej 30 kV, a nieprzekraczającym 110 kV;
- e) 30 m dla linii o napięciu znamionowym powyżej 110 kV.

W przypadku montażu i demontażu rusztowania pod napowietrznymi sieciami elektrycznymi lub w odległościach mniejszych od wyżej podanych, należy wyłączyć napięcie na czas prac montażowych.

2.3.9. Konstrukcja rusztowania powinna być wyposażona w urządzenia piorunochronowe zgodnie z PN-M-47900-2:1996 „Rusztowania stojące metalowe robocze. Rusztowania stojakowe z rur”, pkt 4.8. „Urządzenia piorunochronowe”.

2.3.10. Użytkowanie rusztowania jest dopuszczalne po wykonaniu jego odbioru przez nadzór techniczny lub upoważnioną osobę. Podczas odbioru należy zbadać rusztowanie zgodnie z pkt 7.3 normy PN-M-47900-2:1996 „Rusztowania stojące metalowe robocze. Rusztowania stojakowe z rur”. Odbiór rusztowania powinien być potwierdzony protokołem zgodnie z załącznikiem nr 1 niniejszej instrukcji lub wpisem w dzienniku budowy.

2.3.11. Na rusztowaniu powinna być umieszczona tablica informująca o dopuszczalnej wielkości obciążenia pomostów. Obciążenie pomostów rusztowania materiałami ponad jego nośność i gromadzenie się pracowników na pomostach jest zabronione.

2.3.12. Rusztowanie może być wyposażone w urządzenie do transportu materiału na wysięgnikach mocowanych do konstrukcji rusztowania. Wysięgniki mogą być wykonane z rur przymocowanych za pomocą złączy do rusztowania, można wykorzystać standardowy bloczek oferowany przez producenta – e552100.

Maksymalna masa podnoszonych materiałów nie może przekroczyć 150 kg. W przypadku użytkowania podnośników o wyższych wartościach udźwigu i mocowanych do rusztowania, należy wykonać obliczenia statyczne takiego rusztowania. Wysięgnik transportowy należy dodatkowo zakotwić co najmniej w dwóch miejscach. Odległość między wysięgnikami nie powinna być większa niż 30 m. Odległość osi zbiorczej od najdalej wysuniętego punktu rusztowania w płaszczyźnie podnoszenia nie powinna być większa niż 0,5 m. Wysokość od punktu zaczepienia zblocza do poziomu pomostu nie może być mniejsza niż 1,6 m.

Do transportu pionowego zaleca się stosowanie wciągarek z osprzętem przystosowanym do montażu na rusztowaniu, np. wciągarki firmy GEDA. Urządzenia te powinny mieć świadectwo dopuszczenia UDT. Montaż wciągarek ściśle wg instrukcji opracowanej przez producenta wciągarki.

2.3.13. Każdorazowo przed rozpoczęciem użytkowania rusztowania należy sprawdzić, czy konstrukcja jest nadal poprawna i kompletna, czy nie ma zmian środowiskowych wpływających na bezpieczne użytkowanie, w szczególności czy nie nastąpiło naruszenie posadowienia. Sprawdzenia powinien dokonać brygadzysta użytkujący rusztowanie.

2.3.14. Po silnym wietrze, silnych opadach atmosferycznych, gradobiciu, uderzeniu pioruna oraz działaniach innych podobnych czynników stwarzających zagrożenie oraz po przerwach roboczych dłuższych niż 10 dni, należy dokonać przeglądu rusztowania, lecz nie rzadziej niż raz w miesiącu.

W trakcie przeglądów należy sprawdzić:

- stan podłoża, na którym posadowiono rusztowanie,
- stan zabezpieczenia (barierki, krawężniki),
- stan pomostów (szczeliny pomiędzy pomostami, uszkodzenia, sposób obciążania pomostów), ciągi komunikacyjne (mocowanie drabin, prawidłowość otwierania i zamykania klap wejściowych),
- sposób zabezpieczenia przed wypadnięciem pomostów górnych oraz pomostów wkładanych na wspornikach,
- stan złączy obrotowych,
- siłę zakotwień,
- stan wciągarek i konstrukcji wsporczej,
- stan instalacji piorunochronowej.

Przeglądu dokonuje kierownik budowy lub inna upoważniona do tego osoba.

Z każdego przeglądu należy sporządzić co najmniej notatkę, ewentualnie dokonać wpisu w dzienniku budowy.

2.3.15. W okresie zimowym przed przystąpieniem do pracy należy usunąć śnieg z rusztowania.

3. MONTAŻ RUSZTOWAŃ

3. Montaż rusztowań

3.1. Montaż podstawowych elementów (przykłady częściowe)

3.1.1. Węzeł ROTAX Plus

Węzeł umożliwia połączenie podstawowych elementów: stojaków, rygli oraz stężeń pionowych. Krążek węzła ROTAX Plus wyposażony jest w 8 gniazd mocujących (4 duże i 4 małe), pozwalających na przyłączenie do 8 elementów. W małych gniazdach należy montować rygle, aby uzyskać prostokątną siatkę rusztowania. Elementy montowane w gniazdach dużych mogą być przekręcane w sposób płynny w zakresie do 30°. Krążki są przyspawane do rury stojaka co 500 mm. Pozwala to na skokową zmianę położenia pomostu roboczego i daje możliwość zabudowy pomocniczych powierzchni roboczych. Montaż elementów odbywa się przez wbicie klina głowiczki w gniazdo krążka młotkiem 500-gramowym (patrz rysunki poniżej).

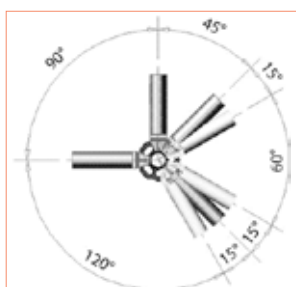

Rys. 3.1

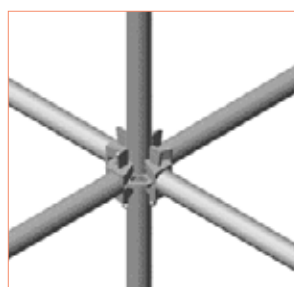

Rys. 3.2

Rys. 3.1 i 3.2 – węzeł ROTAX Plus.

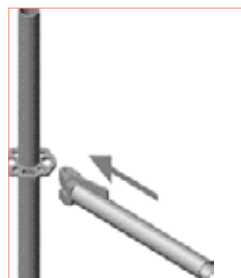

Rys. 3.3



Rys. 3.4



Rys. 3.5

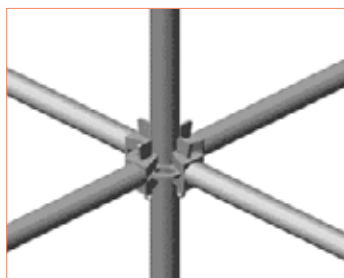

Rys. 3.6



Rys. 3.7

Rys. 3.3, 3.4 i 3.5 – etapy montażu rygli i stężeń do krążków. Rys. 3.6 i 3.7 – przykładowa zabudowa węzła.

3.1.2. Wskazówki montażowe zwiększające bezpieczeństwo obsługi

Ochrona osobista

W trakcie montażu i demontażu rusztowania należy używać środków ochrony osobistej (kask, szelki bezpieczeństwa, obuwie ochronne, linka zabezpieczająca). Dla zwiększenia bezpieczeństwa obsługi, poniżej podano przykładowe miejsca mocowania środków ochrony.

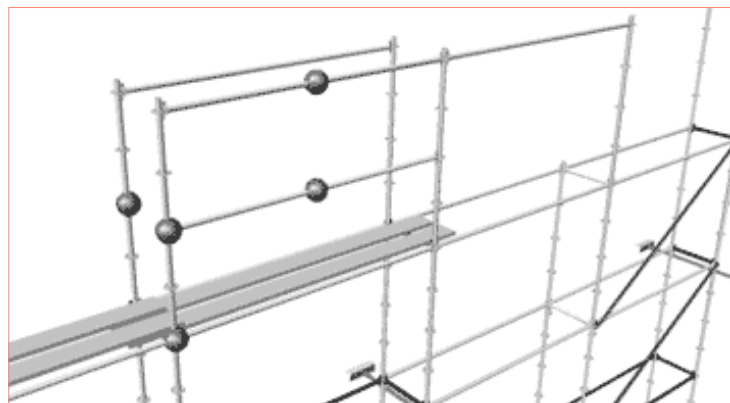

Rys. 3.8 – Miejsca mocowania środków ochrony osobistej

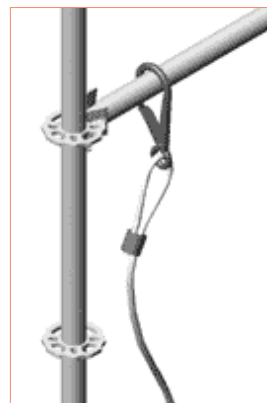

Rys. 3.9 – Mocowanie do rygla



Rys. 3.10 – Mocowanie do talerzyka

Linki należy mocować do rygli i krążków, które położone są powyżej poziomu, na którym się stoi. W przypadku gdy stojaki poziomu montowanego nie są spięte ze sobą, linki bezpieczeństwa mocować do krążków na wysokości 1 m. Mocowanie do elementów na poziomie, na którym się stoi dopuszcza się tylko w sytuacjach, gdy nie ma innej możliwości. Przy wznoszeniu rusztowania przyściennego indywidualną linkę zabezpieczającą należy mocować do elementów rusztowania umieszczonych od strony fasady. Dopuszczalne jest mocowanie linki zabezpieczającej bezpośrednio do konstrukcji obstawionej rusztowaniem; sposób realizacji jest indywidualny dla każdego obiektu.

Zestaw Bezpieczeństwa

Montażowy Zestaw Bezpieczeństwa jest tymczasowym zabezpieczeniem dla monterzy podczas wejścia na kolejną kondygnację, przed założeniem słupków i rygli.

Zestaw składa się z 2 słupków montażowych oraz poręczy teleskopowej. Po zamontowaniu Zestawu Bezpieczeństwa, poręcz znajduje się metr powyżej pomostu kondygnacji, na której zamontowany jest słupek. Słupek można montować i demontować z poziomu obydwóch kondygnacji. Dzięki poręczy teleskopowej można przenosić słupki na kolejne poziomy bez demontażu poręczy oraz regulować długość zestawu w zakresie od 1,5 m do 2,07 m lub od 2,07 m do 3,07 m. Lekkość konstrukcji sprawia, że przestawianie zestawu na kolejny poziom rusztowania jest wygodne.

Etapy montażu Zestawu Bezpieczeństwa:

1. Słupek montażowy składa się z dwóch rur, które mogą obracać się i przesuwają względem wspólnej osi, co umożliwia otwarcie i zamknięcie zaczepu. Przy prawidłowym zamontowaniu słupka bolec w dolnym zaczepie wchodzi w otwór blachy zamykającej (rys. 3.11).
2. Podnosząc i obracając rurę zewnętrzną słupka zamontować go do stojaka, tak aby dolny zaczep oparł się na górnej poręczy rusztowania (rygli) (rys. 3.12).
3. Na ucho zamontowanego słupka zamontować poręcz teleskopową.
4. Drugi koniec poręczy teleskopowej zamontować na ucho słupka jeszcze niezamontowanego.
5. Zamontować drugi słupek analogicznie jak pierwszy (pkt 2) na drugim końcu pola rusztowania.
6. Po zamontowaniu stojaków i rygli na wyższej kondygnacji rusztowania, Zestaw Bezpieczeństwa można przestawić na kolejną kondygnację, otwierając zaczepy słupków poręczy, podnosząc słupek i montując go na wyższym poziomie. Poręcz teleskopowa nie wymaga demontażu przy tej operacji.

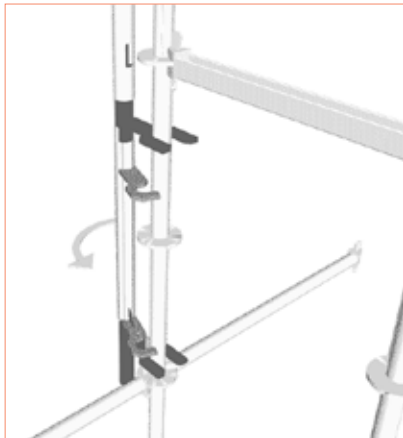

Rys. 3.11



Rys. 3.12

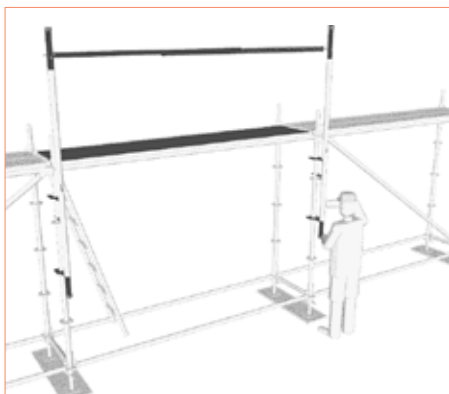

Rys. 3.13

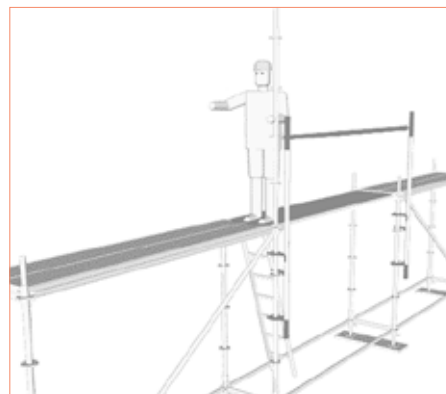

Rys. 3.14

Montażowy Zestaw Bezpieczeństwa nie zwalnia ze stosowania linki zabezpieczającej i innych środków ochrony osobistej.

3. MONTAŻ RUSZTOWAŃ

3.1.3. Główne elementy systemu ROTAX Plus

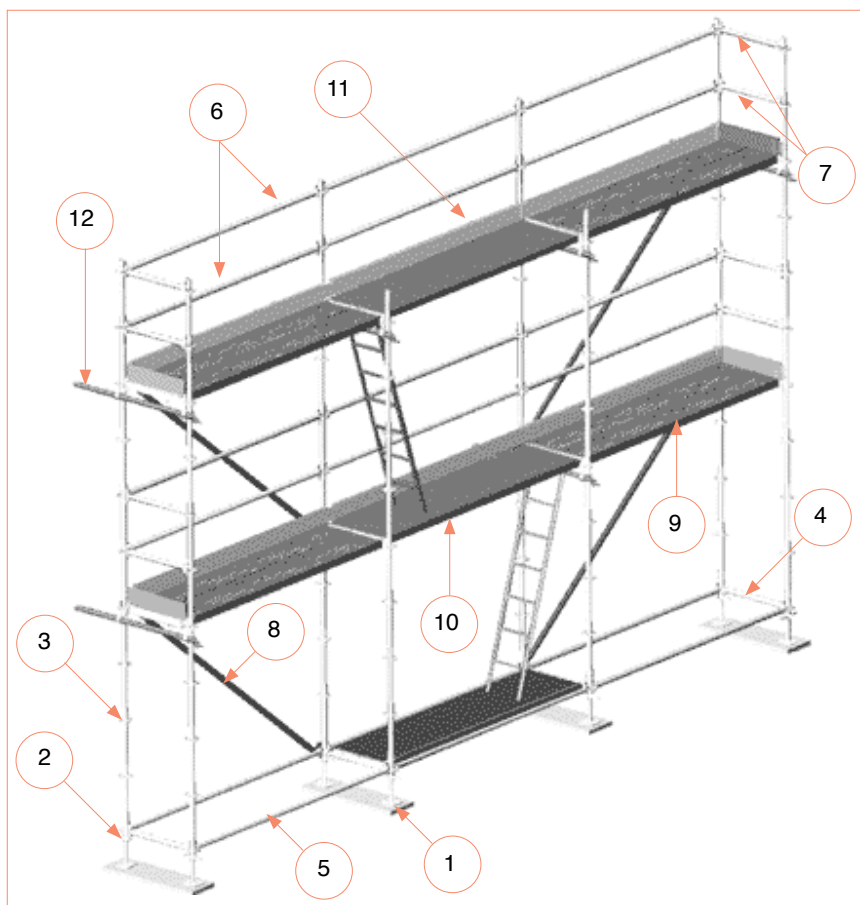

Rys. 3.15

1. Podstawka stalowa regulowana
2. Element początkowy
3. Stojak
4. Rygiel poprzeczny typu O lub U
5. O-rygiel poziomy
6. Poręcz podłużna (O-rygiel poziomy)
7. Poręcz czołowa (O-rygiel poziomy)
8. Stężenie pionowe
9. Pomost roboczy
10. Pomost ciągu komunikacyjnego
11. Krawężnik
12. Zakotwienie

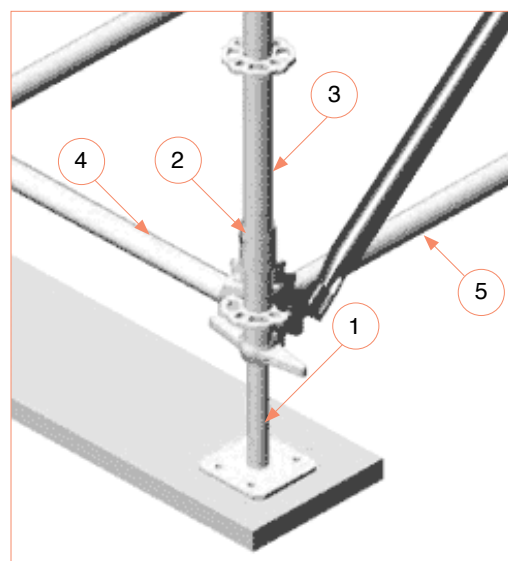

Rys. 3.16

3.1.4. Montaż pomostów

Pomosty do montażu na U-profil nie są wyposażone w zabezpieczenia przed zerwaniem przez wiatr. Zabezpiecza się je specjalnym elementem (zabezpieczenie pomostu) w sposób pokazany na poniższych rysunkach.

Montaż pomostów na U-rygiel – etapy:

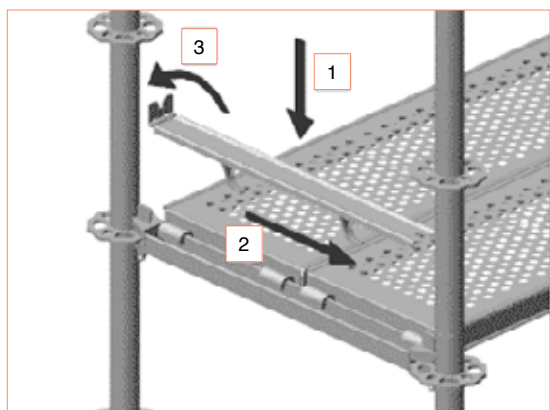

Rys. 3.17 – Przykład montażu pomostów na U-ryglach



Rys. 3.18 – Etap 1 – Położyć pomosty



Rys. 3.19 – Etap 2 – Nałożyć zabezpieczenie



Rys. 3.20 – Etap 3 – Zamknięcie zabezpieczenia

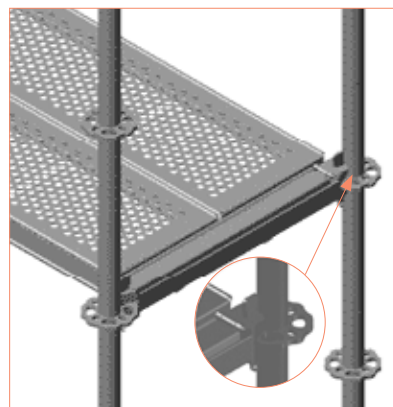

Rys. 3.21 – Etap 4 – Zaciśnięcie

Montaż pomostów na O-rygiel

Pomosty do montażu na O-rygiel są wyposażone fabrycznie w zabezpieczenia przed zerwaniem przez wiatr. Pomosty po ułożeniu zabezpiecza się przez obrócenie zabezpieczenia pomostu w sposób pokazany na rysunku 3.22.

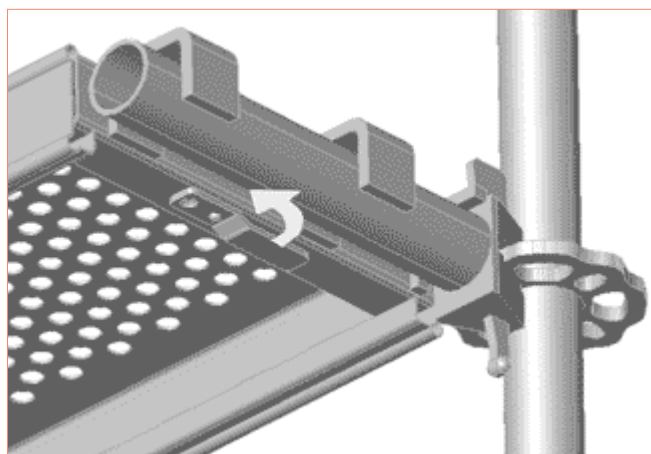

Rys. 3.22 – Przykład montażu pomostów na O-ryglach

3.1.5. Bariery ochronne

Każdy pomost usytuowany powyżej 1 m nad poziomem terenu powinien być zabezpieczony balustradą składającą się z dwóch poręczy i krawężnika. Zezwala się na pominięcie zabezpieczenia od strony ściany budynku, jeżeli odległość brzegu pomostu od ściany nie przekracza 20 cm.

Zasady tworzenia barier ochronnych:

- poręcze należy mocować w krążkach stojaków – 0,5 m i 1 m ponad poziomem pomostu;
- system zawiera krawężniki i rygle dostosowane do wszystkich długości i szerokości pomostów (od 0,73 do 3,07 m);
- pomosty należy zabezpieczyć dookoła;
- dopuszcza się inny sposób zabezpieczania pomostów, np. poręczami z siatką;
- zabrania się stawania na poręczach.



Rys. 3.23 – Przykład rusztowania z zabezpieczeniem bocznym

3. MONTAŻ RUSZTOWAŃ

3.1.6. Montaż narożników

System w sposób prosty i przejrzysty pozwala na wykonywanie różnych rozwiązań naroży. Poniżej przedstawiono kilka przykładów wykonania.

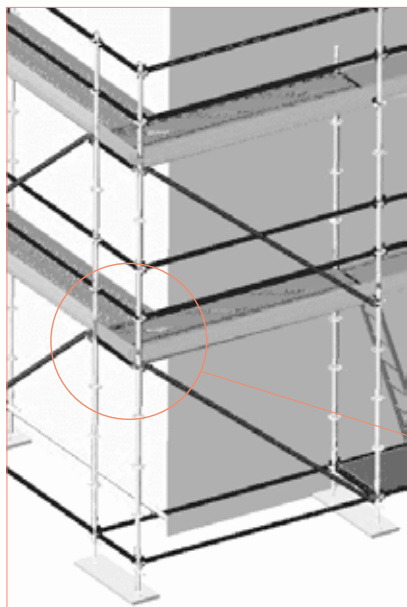

Rys. 3.24 – Narożnik wykonany za pomocą dwóch stojaków

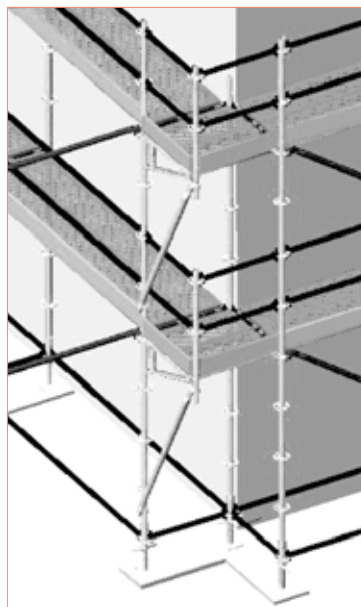
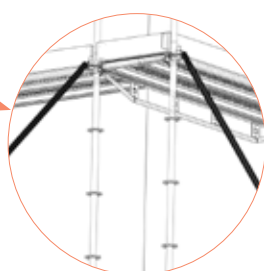

Rys. 3.25 – Narożnik wykonany za pomocą trzech stojaków, wspornika i stężenia (patrz rys. 3.28)

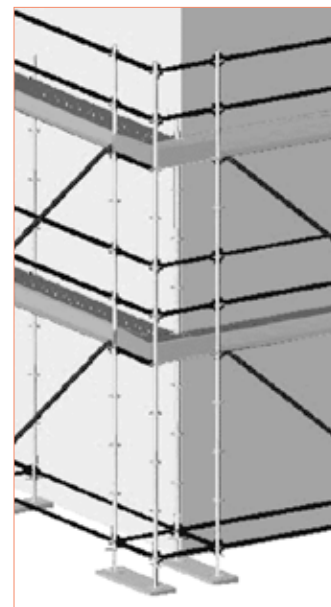

Rys. 3.26 – Narożnik wykonany za pomocą czterech stojaków

3.1.7. Wsporniki rozszerzające

W przypadku gdy potrzebna jest większa powierzchnia pomostu roboczego, rozszerzenie pomostu można wykonać za pomocą wsporników lub rygli i stężeń.

Przy wykonywaniu poszerzeń za pomocą wspornika o szerokości 0,73 m, należy koniecznie montować do wspornika stężenie podpierające (rura z dwoma złączkami).

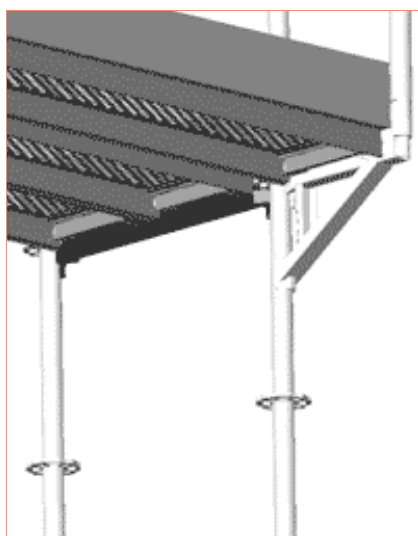

Rys. 3.27 – Rozszerzenie za pomocą wspornika 0,36 m



Rys. 3.28 – Rozszerzenie za pomocą wspornika 0,73 m i stężenia



Rys. 3.29 – Rozszerzenie za pomocą rygli i stężeń

Należy pamiętać, że rygle to elementy stężące i zabezpieczające. Na ryglach 0,73 m nie układa się pomostów. Dla pola powyżej 1,09 m pomosty należy układać wyłącznie na ryglach podwójnych.

3.1.8. Kotwienie

Rusztowania w trakcie wznoszenia powinny być równocześnie kotwione do stałych elementów budowli. Kotwienie realizuje się za pomocą łączników kotwiących, złączy normalnych, obrotowych oraz śrub kotwiących. Poniżej przedstawiono przykłady wykonania kotwień.

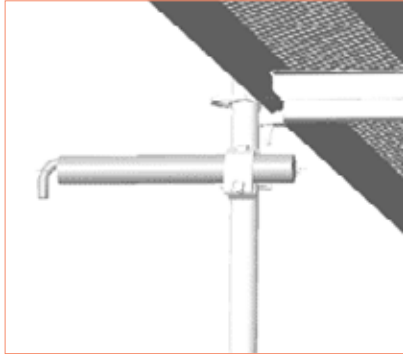

Rys. 3.30 – Kotwienie stojaków wewnętrznych kotwą pojedynczą

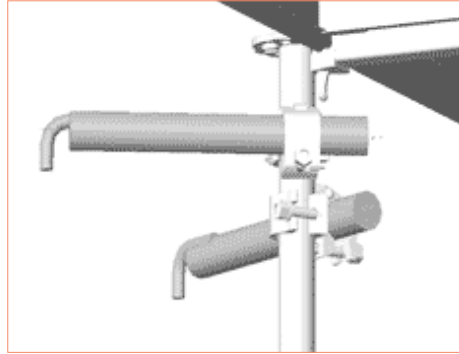

Rys. 3.31 – Kotwienie stojaków wewnętrznych kotwą typu V

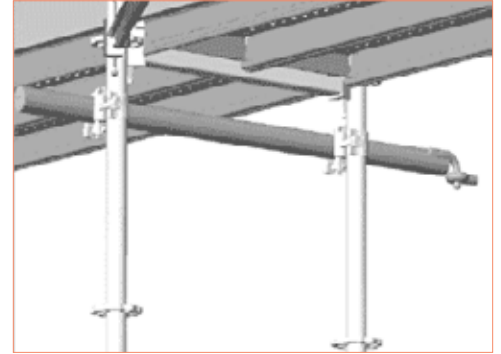

Rys. 3.32 – Kotwienie dwóch stojaków jedną kotwą

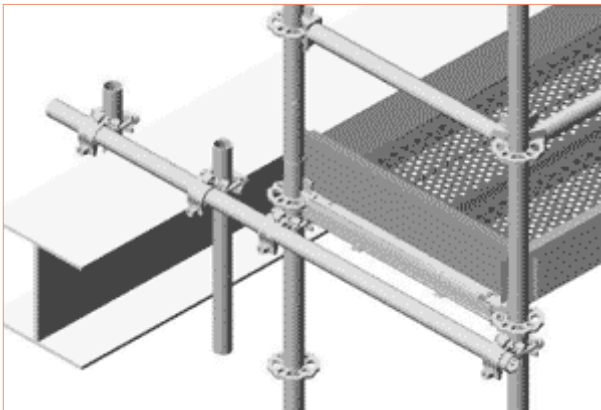

Rys. 3.33 – Kotwienie do belek poziomych

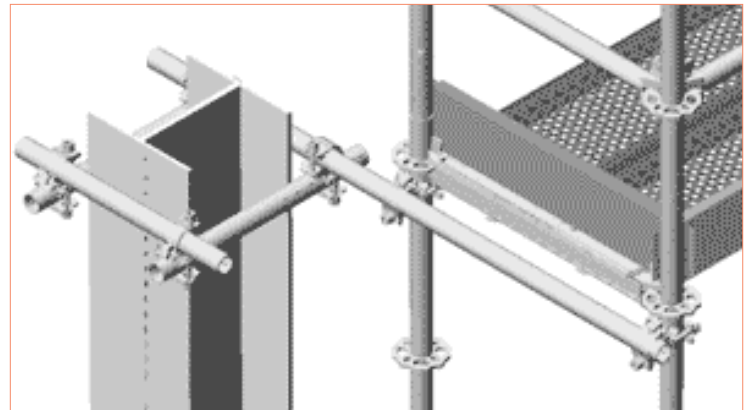

Rys. 3.34 – Kotwienie do słupów pionowych

3.1.9. Przewieszenia – przejazdy bramowe i trawersy

Podczas prowadzenia prac remontowych często zachodzi konieczność wykonania przejazdów do wnętrza budynku. Można je wykonać za pomocą dźwigarów lub rygli podwójnych. Przy wykonywaniu przejazdów wymagany jest daszek ochronny, którego nie pokazano na rysunkach.

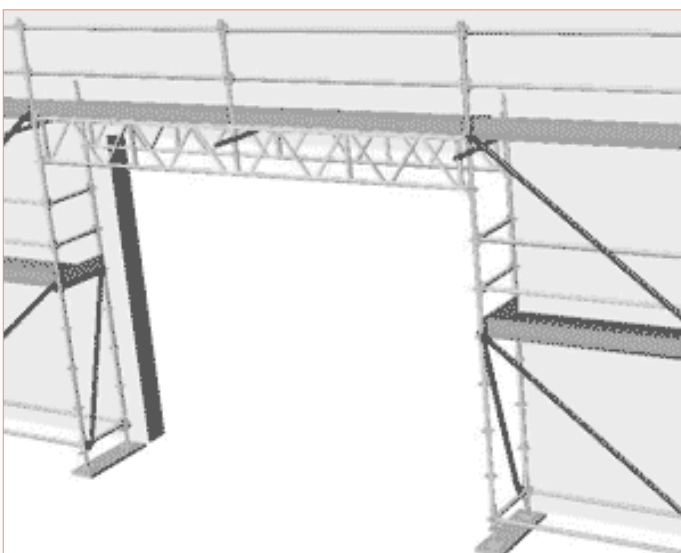

Rys. 3.35 – Przejazd bramowy oparty na dźwigarach

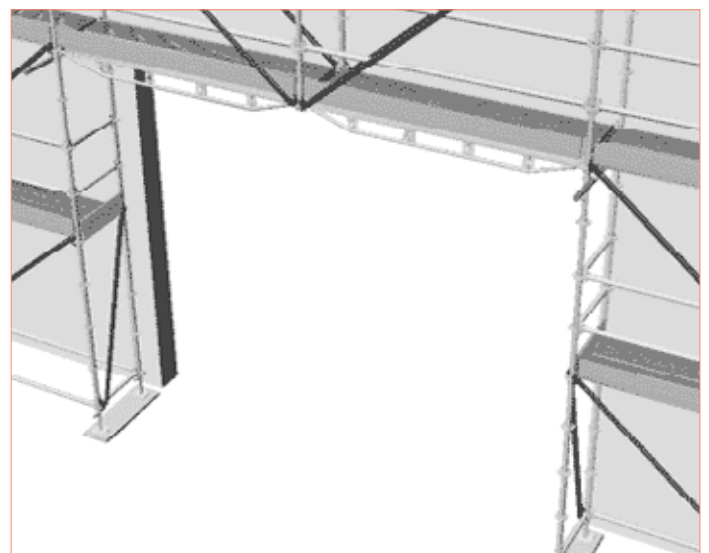

Rys. 3.36 – Przejazd bramowy oparty na ryglach podwójnych

3. MONTAŻ RUSZTOWAŃ

W przypadku wykorzystywania dźwigarów serii e50xxxx do budowania platform roboczych, na dźwigarach montuje się trawersę. Sposób montażu przedstawiono na rys. 3.37.

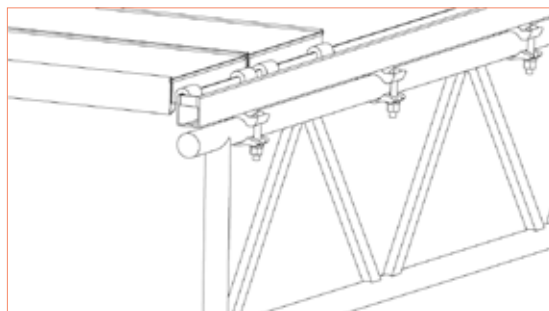

Rys. 3.37 – Montaż trawersy na dźwigarze

3.1.10. Przejścia pod rusztowaniami

Prowadzenie prac remontowo-budowlanych wzdłuż chodników miejskich często wymaga zachowania bezpiecznego ciągu komunikacyjnego dla pieszych. Przykład takiego rozwiązania przedstawiono na rysunku 3.38.



Rys. 3.38 – Przykładowy ciąg komunikacyjny dla pieszych

Rozwiązanie systemowe należy wykonać zgodnie z zamieszczonym poniżej schematem. Pomosty systemowe na daszku powinny się mocować do U-rygli za pomocą linki stalowej. Obowiązkowo należy zakotwić rusztowanie na poziomie pomostów umieszczonych poniżej i powyżej daszka ochronnego.

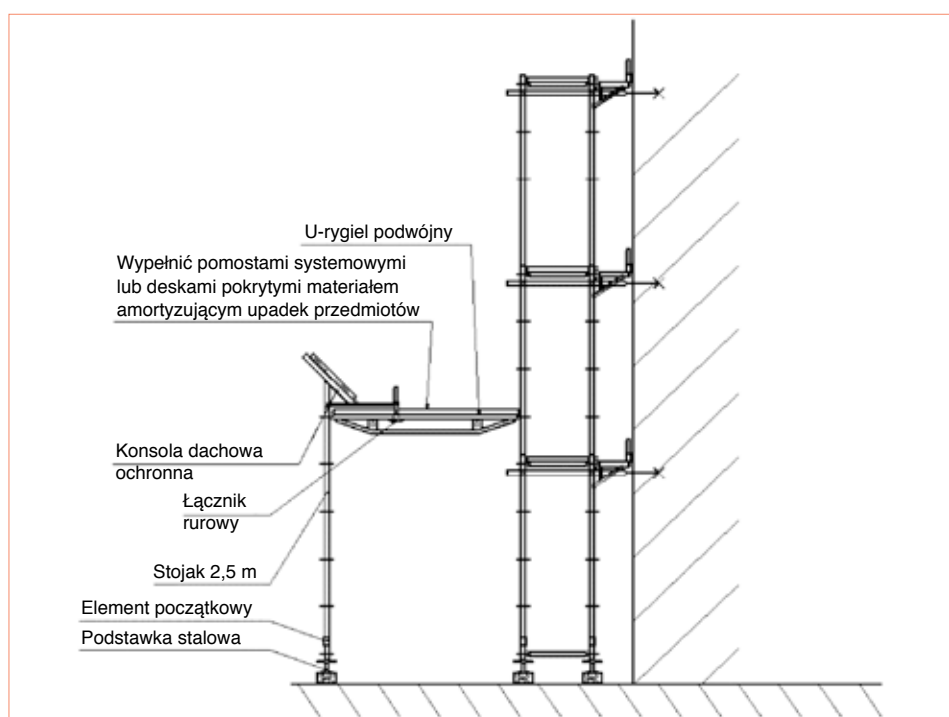

Rys. 3.39 – Wykonanie przejścia za pomocą rozszerzenia podstawy rusztowania i konsoli dachowych

3.1.11. Wejścia na rusztowania

Komunikacja pionowa na rusztowaniach może być realizowana za pomocą systemowych drabin międzykondygnacyjnych lub pomostów aluminiowo-prześciowych oraz klatek schodowych – patrz rys. 3.75, 3.76, 3.77 i 3.78, rozdział 3.8.

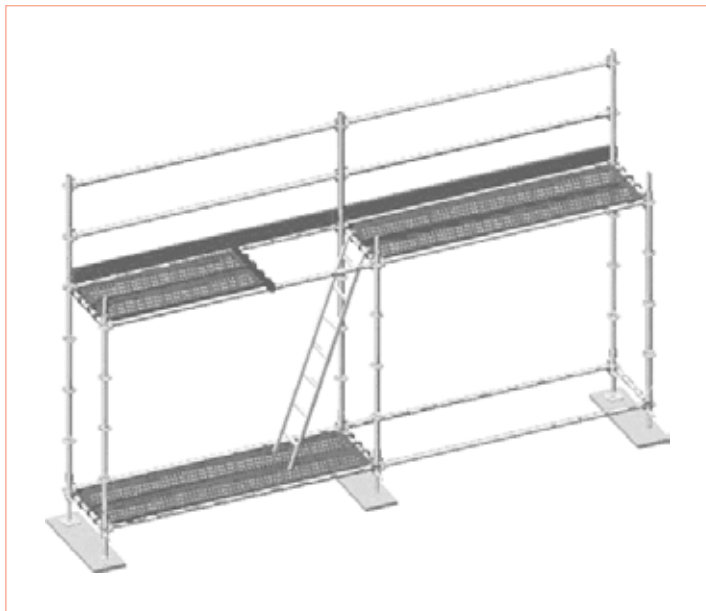

Rys. 3.40 – Wejście na rusztowanie z użyciem drabiny stalowej międzykondygnacyjnej i rygla nakładanego



Rys. 3.41 – Wejście na rusztowanie z użyciem przejściowych pomostów aluminiowych wyposażonych w drabiny aluminiowe

3.1.12. Rusztowania przy okapie dachu

Wykonując prace remontowo-budowlane przy krawędzi dachu, należy zamontować 4 rzędy rygli poziomych na stojakach 2-metrowych, na całej wysokości poziomu pomostu roboczego.

Zamontowanie siatki ochronnej lub plandeki pomiędzy stojakami poziomu pomostu roboczego pozwoli na zabezpieczenie przed upadkiem poza rusztowanie elementów staczających się z dachu.

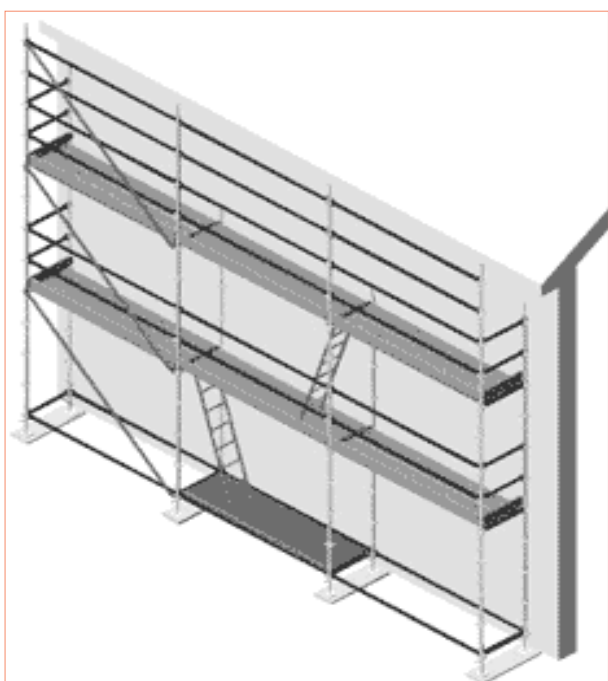

Rys. 3.42 – Przykład 1

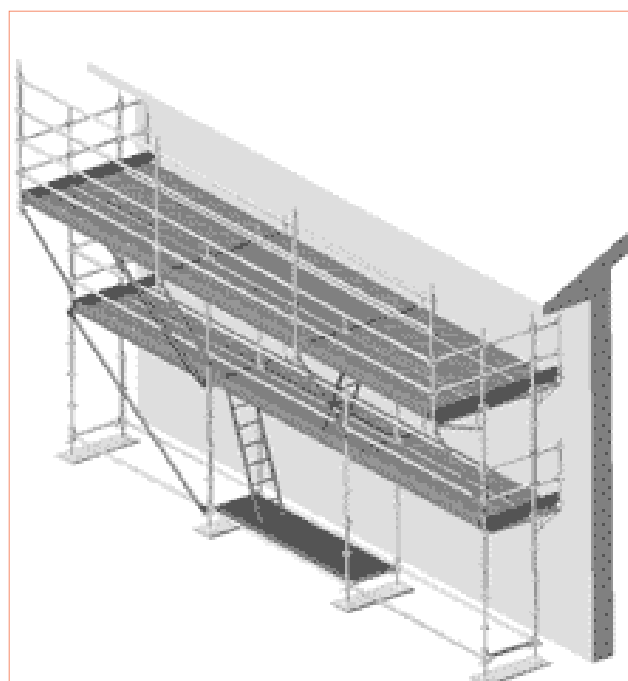

Rys. 3.43 – Przykład 2

3. MONTAŻ RUSZTOWAŃ

3.1.13. Otwory i dopasowanie pomostów

Do wykonania obejść i ominięć elementów przechodzących przez powierzchnie pomostów wykorzystuje się rygle nakładane w sposób pokazany na poniższych rysunkach.

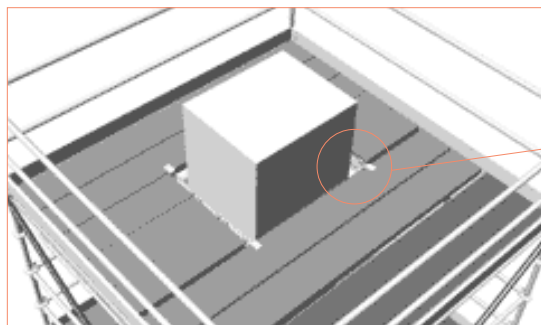

Rys. 3.44

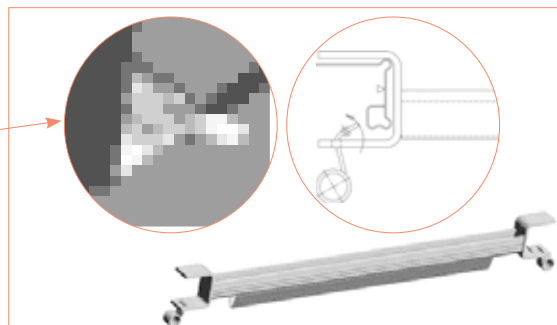

Rys. 3.45 – Rygiel specjalny U

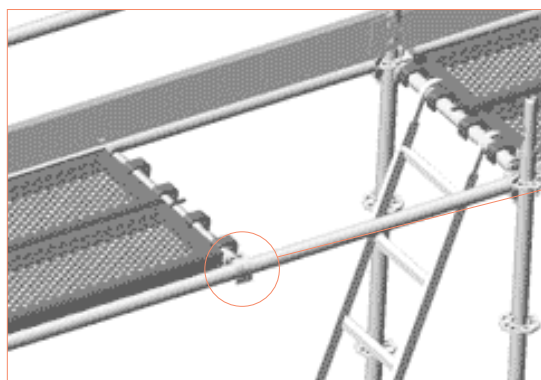

Rys. 3.46

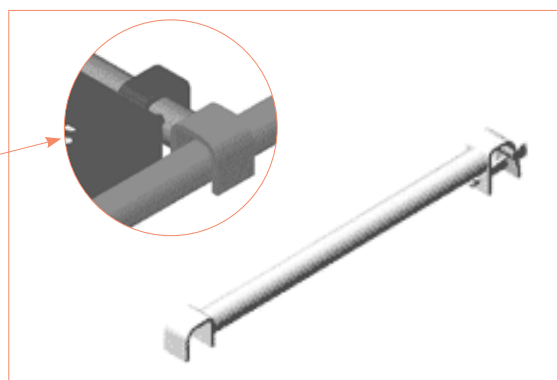

Rys. 3.47 – Rygiel nakładany O montowany na rurze

3.1.14. Zmiana rozstawu stojaków

W przypadku obejścia występów, balkonów lub innych elementów architektonicznych, można skrócić szerokość pola rusztowania. Służą do tego łącznik rurowy dźwigara.

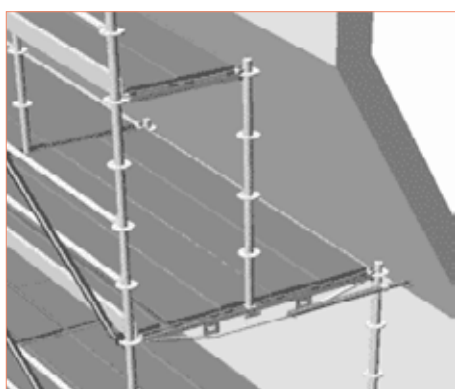

Rys. 3.48 – Zastosowanie łącznika dźwigara

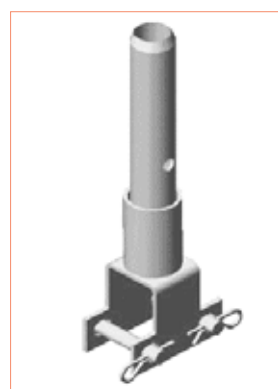

Rys. 3.49 – Łącznik rurowy dźwigara

3.1.15. Elementy uzupełniające

System ROTAX Plus dopuszcza wyścielanie dodatkowych powierzchni dylami drewnianymi przy zachowaniu bezpieczeństwa w trakcie użytkowania. Poniżej przedstawiono przykłady montażu elementów uzupełniających z użyciem rygla nakładanego na zakładkę. Używając desek do wykonywania pomostów roboczych, należy przestrzegać wytycznych zawartych w tabeli 3.1. Należy pamiętać, aby rozstaw podpór pod deski nie przekraczał 500 mm, szczelina pomiędzy deskami w położeniu doczołowym była nie większa niż 20 mm, a wymiar zakładki desek wynosił co najmniej 200 mm.

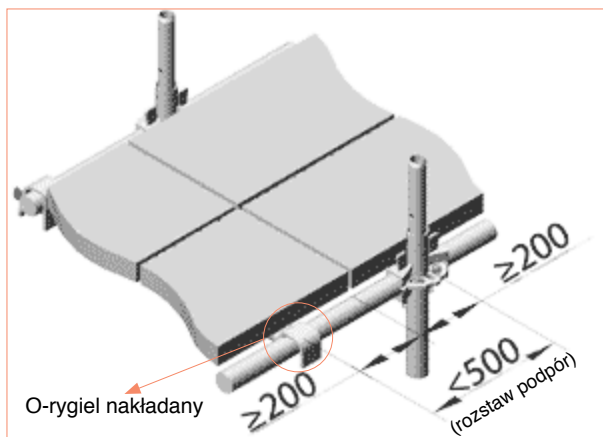

Rys. 3.50 – Deski ułożone doczołowo

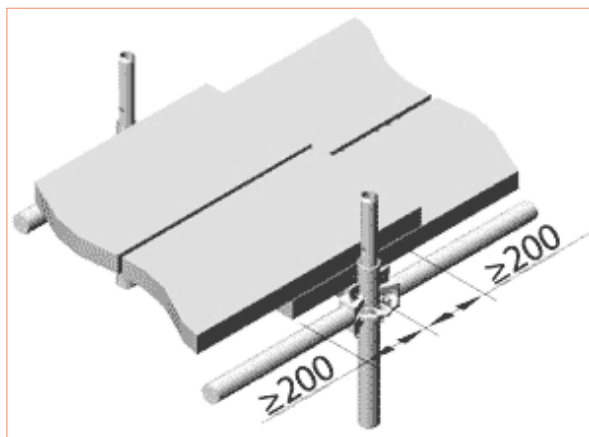

Rys. 3.51 – Deski ułożone na zakładkę

Tabela 3.1

Dopuszczalne rozpiętości [m] dla pomostów przerzutowych z drewna lub desek (wg tab. 8, DIN 4420, T1)						
Klasa obciążenia	Szerokość pomostu lub deski [cm]	Grubość pomostu lub deski [cm]				
		3,00	3,50	4,00	4,50	5,00
1, 2, 3	20	1,25	1,50	1,75	2,25	2,50
	24 i 28	1,25	1,75	2,25	2,50	2,75
4	20	1,25	1,50	1,75	2,25	2,50
	24 i 28	1,25	1,75	2,00	2,25	2,50
5	20, 24, 28	1,25	1,25	1,50	1,75	2,00
6	20, 24, 28	1,00	1,25	1,25	1,50	1,75

3.2. Montaż rusztowania w ustawieniu fasadowym

3.2.1. Montaż rusztowania rozpoczynamy w najwyższym punkcie terenu, od ułożenia drewnianych podkładek pod podstawki regulowane stojaków w rozstawie założonej długości pola. Na każdej podkładce powinny stać co najmniej dwie podstawki.



Rys. 3.52 – Etap 1 – Montaż podstawek

3.2.2. Na podstawki nakładamy elementy początkowe.



Rys. 3.53 – Etap 2 – Nałożenie elementów początkowych

3. MONTAŻ RUSZTOWAŃ

3.2.3. Elementy początkowe spinamy ze sobą poprzecznicami (rygiel poziomy 0,73 m lub 1,09 m) i podłużnicami (rygiel poziomy 1,57 m; 2,07 m; 2,57 m; 3,07 m), a następnie poziomujemy. Montaż rygli polega na dobieciu klina głowiczki w otworze krążka elementu początkowego młotkiem 500-gramowym.



Rys. 3.54 – Etap 3 – Spinanie elementów początkowych

3.2.4. Na tak przygotowany poziom podstawowy nakładamy stojaki o żądanej długości. Należy posługiwać się podstawowymi długościami stojaków, tzn. 2 m lub 4 m. W przypadku używania stojaków 2 m i 4 m powinno się je ustawiać naprzemiennie, tzn. stojak 2 m powinien stać w sąsiedztwie stojaka 4 m (rys. 3.57).

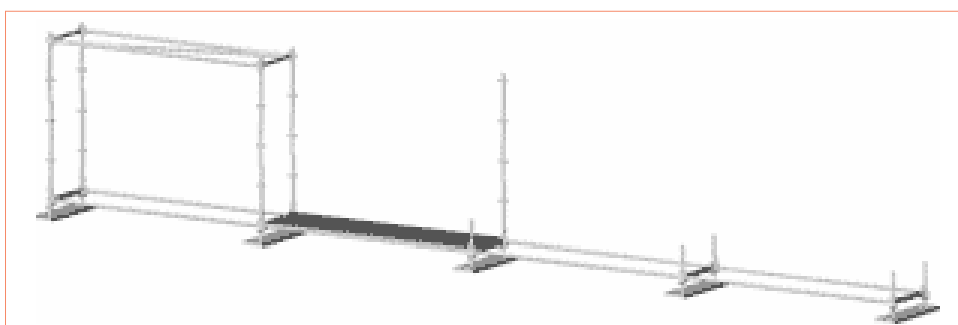

Rys. 3.55 – Zamontowany stojak

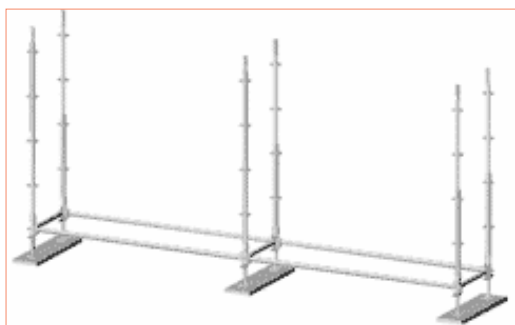

Rys. 3.56 – Przykład użycia jednej długości stojaków

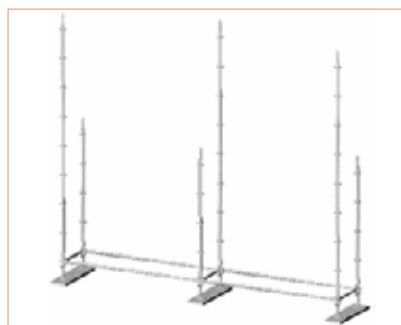

Rys. 3.57 – Przykład użycia różnej długości stojaków

3.2.5. Na wysokości 2 m od elementu początkowego montujemy poprzecznice, podłużnice oraz pomosty pionu komunikacyjnego. Dla potrzeb montażu wyższych kondygnacji należy układać deski montażowe jako czasowe pomosty pomocnicze. Przy niskich wysokościach rusztowania powinno się montować pomosty. Należy pamiętać, że w zależności od potrzeb można używać pomostów na O-rygiel lub rygiel typu U. Każdy pomost powinien być zabezpieczony (patrz pkt 3.1.4). Pola, w których nie montujemy systemowych pomostów roboczych, należy stężyć za pomocą stężenia poziomego w polach stężonych stężeniami pionowymi.

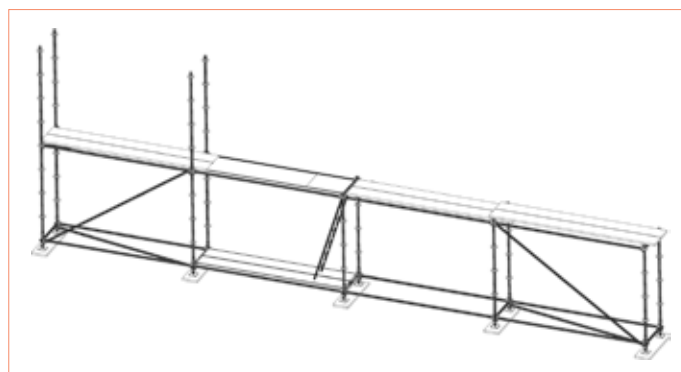

Rys. 3.58 – Zobrazowany etap montażu

3.2.6. Począwszy od drugiego pomostu montażowego (4 m wysokości), należy kotwić rusztowanie do elewacji przy użyciu łączników kotwiących, złącz normalnych oraz śrub kotwiących z uchem. W określonych projektem lub niniejszą instrukcją obszarach siatki konstrukcyjnej rusztowania należy montować stężenia pionowe. Na jednym poziomie powinny występować co najmniej dwa stężenia. Po zakotwieniu rusztowania należy założyć krawężniki i poręcze na zmontowanych pomostach. Podczas montażu należy zwracać uwagę, aby w polach, gdzie jest montowane stężenie pionowe, a nie występuje pomost, montować stężenie poziome.

UWAGA: Kotwienie należy wykonywać na bieżąco wraz ze wznoszeniem rusztowania.

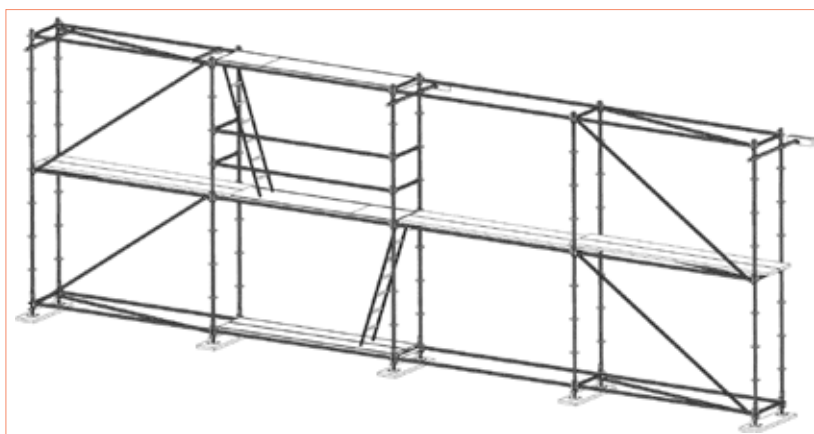

Rys. 3.59 – Przykład kotwienia rusztowania do elewacji

3.2.7. Na wysokości pierwszego poziomu pomostów można montować daszki ochronne poprzez rozszerzenie pomostu oraz montaż konsoli dachowej ochronnej zgodnie z pkt 3.1.10.

3.2.8. Podłużnice, poprzecznice i pomosty poziomu wyższego należy montować, stojąc na pomostach poziomu poprzedniego. Przed położeniem pomostów poziomu wyższego należy stężyć stojaki wznoszonego poziomu. Montaż wszystkich elementów do stojaków powinien odbywać się przez wbicie młotkiem klina głowiczki w krążki. Kliny powinny być wbijane z góry do dołu.

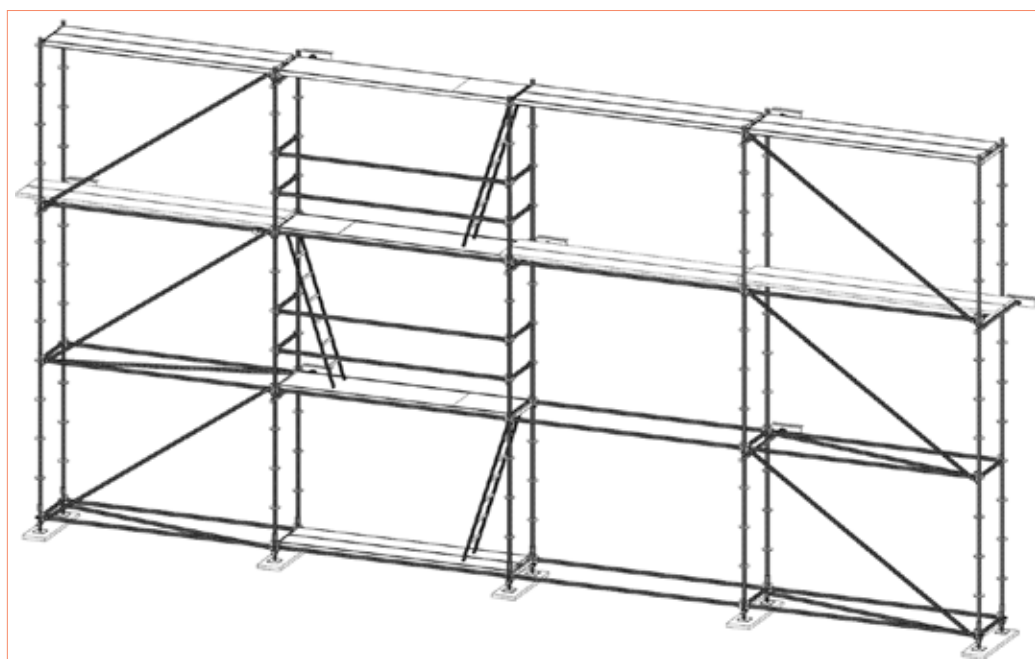

Rys. 3.60 – Rusztowanie z zamontowanymi pomostami

3. MONTAŻ RUSZTOWAŃ

Podczas montażu należy dobierać stojaki takiej długości, aby ich połączenia wypadły w węzłach rusztowania. Pomost roboczy i zabezpieczający należy zabezpieczyć krawężnikami oraz dwoma O-ryglami poziomymi, będącymi jednocześnie poręczami ochronnymi.

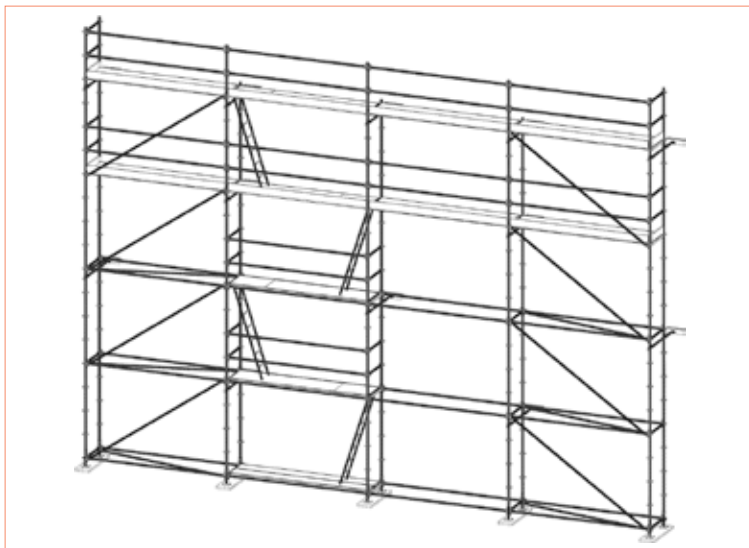

Rys. 3.61 – Pomost roboczy i zabezpieczający wyposażony w stężenia

3.2.9. W przypadku konieczności rozszerzenia pola, istnieje możliwość zamontowania wspornika stalowego 0,36 m od strony wewnętrznej rusztowania lub wspornika stalowego 0,73 m albo 0,36 m od strony zewnętrznej rusztowania w ustawieniu fasadowym, zgodnie z pkt 3.1.7. Rozszerzenie rusztowania od strony zewnętrznej dopuszczalne jest tylko na jednej kondygnacji na całej wysokości rusztowania. W przypadku gdy szczelina pomiędzy pomostami przekracza 25 mm, należy montować wypełnienie z desek, a gdy szczelina pomiędzy sąsiednimi platformami przekracza 80 mm, należy montować rygiel poziomy lub wypełnienie z desek.

3.2.10. Pomost roboczy może być wyścielony dylami drewnianymi wg zasad określonych w pkt 3.1.15. W takim przypadku należy stosować stężenia poziome pod dylami.

3.3. Rusztowanie wieżowe

Ten typ rusztowań jest często używany jako rusztowanie dozorowe lub jako rusztowanie do lekkich robót instalacyjnych. Wykorzystywane jest też jako konstrukcja wsporcza dla stanowisk kamer lub konstrukcja nośna dla zestawów głośnikowych w trakcie imprez masowych. Rusztowanie wyposażone w kółka jezdne może pracować jako rusztowanie ruchome (przejezdne). Przed rozpoczęciem montażu należy upewnić się, że podłoże posiada wystarczającą nośność.

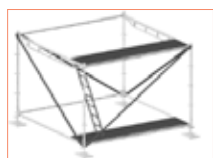
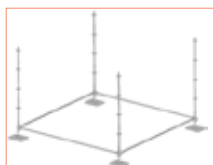
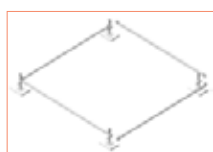

1. Rozstawić podstawki stalowe na żądany wymiar.
2. Podłożyć pod każdą podstawkę podkładkę drewnianą dla rozłożenia nacisków od rusztowania na podłoże.
3. Nałożyć elementy początkowe na podstawki.
4. Zamontować rygle poziome i wypoziomować powstałą ramę podstawy.
5. Założyć stojaki.
6. Założyć pomost w obszarze wejścia.
7. Zamontować O-rygły i rygle podwójne.
8. Stężyć każdą ścianę.
9. Zamontować pomost przechodni komunikacyjny.
10. Zamontować następny poziom rusztowania, postępując analogicznie jak w pkt 5, 6, 7.
11. Zamontować oporęczowanie w obszarze komunikacyjnym (poręcz wewnętrzną można wykonać ze złączy i rur uniwersalnych).
12. Wykonać następny poziom rusztowania.
13. Na pomoście głównym i zabezpieczającym zamontować wszystkie pomosty, krawężniki oraz poręcze.

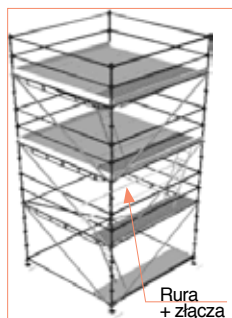

Przy ustawianiu rusztowań wieżowych należy przestrzegać następujących zasad:

- Ustawiając rusztowanie na zewnątrz budynków, stosunek wysokości rusztowania H do najmniejszego wymiaru podstawy B musi być mniejszy bądź równy 3.
- Ustawiając rusztowanie wewnątrz budynków, stosunek wysokości rusztowania H do najmniejszego wymiaru podstawy B musi być mniejszy bądź równy 4.
- Ustawienie rusztowania wyższego wymaga obliczeń statycznych.

UWAGA: Należy dokonać analizy bezpieczeństwa konstrukcji.

Tworzenie platform podsufitowych

Platformy podsufitowe montuje się w sposób zbliżony do wykonywania rusztowań wieżowych. Przy czym pojedyncze wieże łączy się pomiędzy sobą dźwigarami lub ryglami dla zwiększenia żądanego wymiaru platformy. Przy tworzeniu platform stosuje się taką samą zasadę stosunku wysokości do wymiaru podstawy, jak dla rusztowań wieżowych.

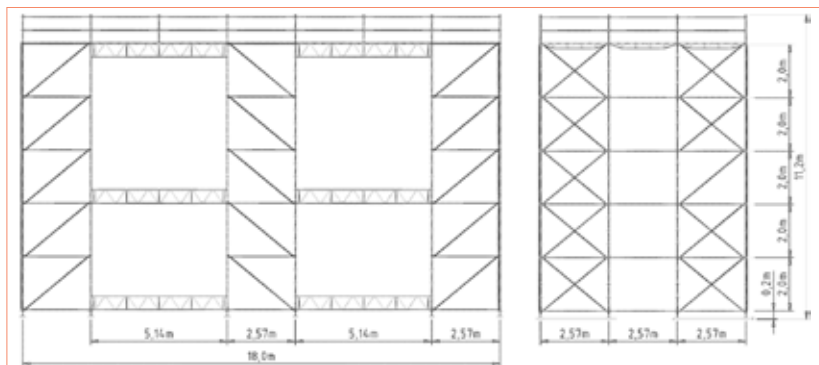

Rys. 3.62

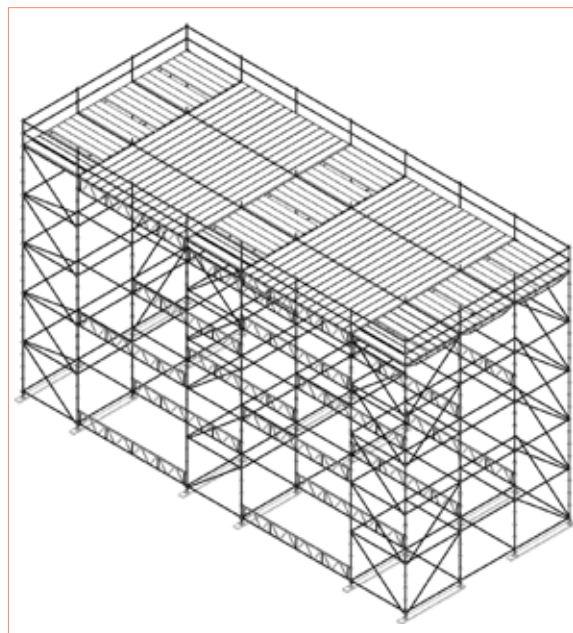

Rys. 3.63

3.4. Rusztowanie nośne

Rusztowania przestrzenne nośne to konstrukcje wsporcze przenoszące duże obciążenia, idealne do wypierania stropów. Buduje się je podobnie jak rusztowania wieżowe, ze zwróceniem szczególnej uwagi na usztywnienie konstrukcji, nośność podłoża i rozkładanie obciążeń pochodzących od elementów podpartych, np. stropów. Pod każdą stopę takiego rusztowania należy podkładać dyle drewniane, rozkładające nacisk na podłożu. Ważną rolę w takich ustawieniach pełnią stężenia zarówno pionowe, jak i poziome. Rozkład stężeń powinien uniemożliwić przemieszczenie siatki rusztowania pod obciążeniem w każdym kierunku. Minimalna liczba stężeń jest większa niż w ustawieniu fasadowym.

Do rusztowań nośnych na górny rząd stojaków powinny być użyte stojaki bez rury pilotującej – łącznika.

Na górny rząd stojaków zakłada się głowice gwintowane, podpierające dźwigary drewniane. Głowice należy zamontować tak, aby wysunięcie śruby gwintowanej było wystarczające do opuszczenia głowicy i zdemontowania elementów szalunku i rusztowania. Podstawki śrubowe powinny być wykręcone na jak najmniejszą wysokość, umożliwiającą swobodną regulację i późniejszy demontaż rusztowania.

Naciski od podpieranych elementów należy skierować centralnie na podstawki śrubowe i głowice gwintowane. Dźwigary szalunkowe ułożone na głowicach należy zabezpieczyć przed przewróceniem.

3. MONTAŻ RUSZTOWAŃ

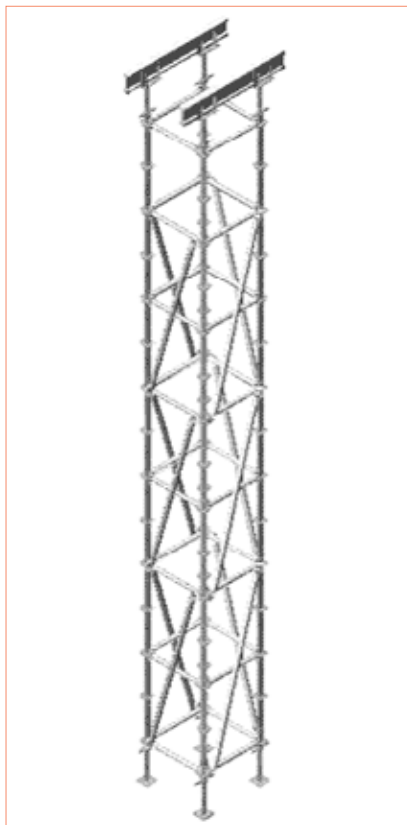

Rys. 3.64 – Rusztowanie ROTAX Plus w ustawieniu wieżowym

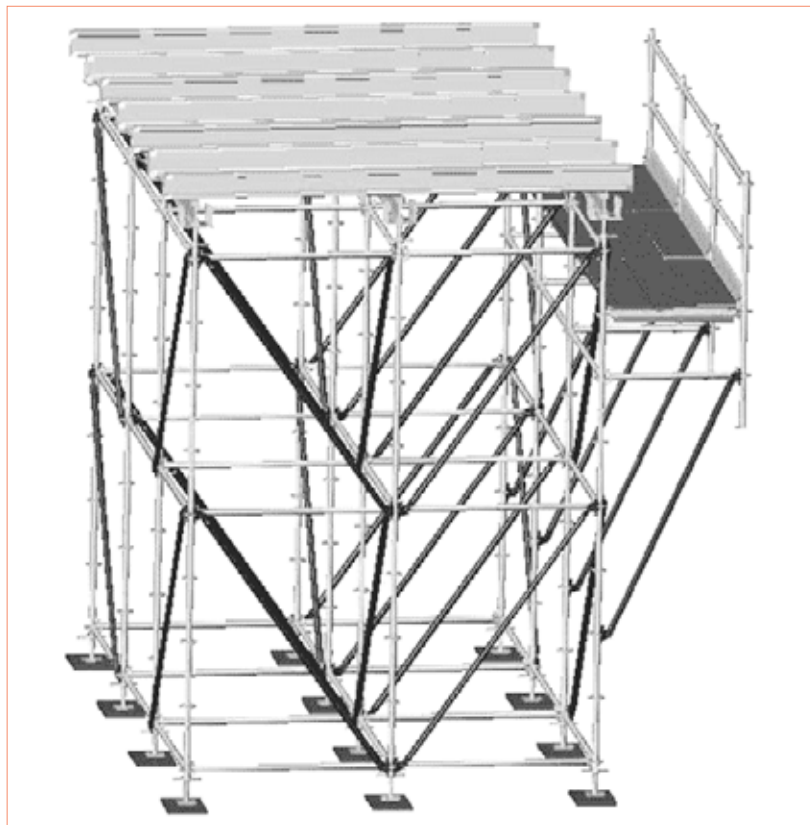

Rys. 3.65 – Rusztowanie ROTAX Plus w ustawieniu stropowym

UWAGA: Należy dokonać analizy bezpieczeństwa konstrukcji.

3.5. Rusztowanie obiektów okrągłych

System ROTAX Plus jest konstrukcyjnie przystosowany do ustawiania wokół obiektów łukowych. Rusztowanie obiektów łukowych odbywa się na zbliżonych zasadach ogólnych jak rusztowanie ścian prostych. Różnicą jest wstępny obrót stojaków zewnętrznych o 45° i montaż rygli w dużych gniazdach krążków. Poprzez obrót rygla w gnieździe możliwe jest uzyskanie pola trapezowego.

W polach trapezowych na bokach długich (zewnętrznych) powinny być montowane rygle systemowe, a na bokach krótkich (wewnętrznych) rury uniwersalne mocowane złączami normalnymi. Zaleca się, aby każde pole prostokątne było stężane stężeniami pionowymi.

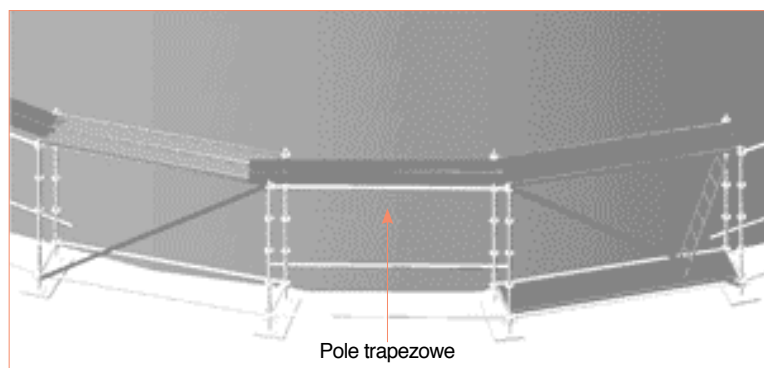

Rys. 3.66

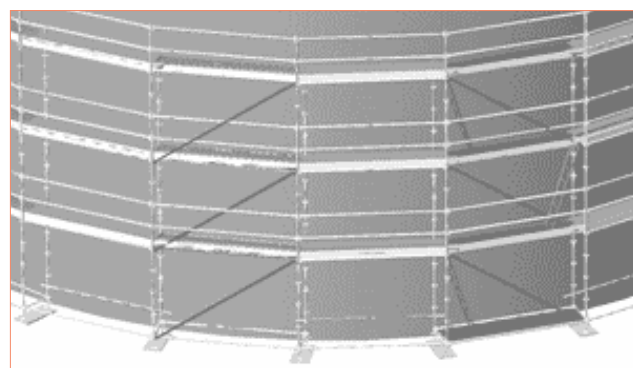

Rys. 3.67

Rys. 3.66 i 3.67 – przykłady rusztowania obiektów okrągłych.

UWAGA: Należy dokonać analizy bezpieczeństwa konstrukcji.

3.6. Rusztowanie wiszące

Rusztowania wiszące stosuje się w sytuacjach, gdy nie ma możliwości posadowienia rusztowania, np. ze względu na niewystarczającą nośność podłoża, w konstrukcjach mostowych, przy znacznym ruchu technologicznym pod konstrukcją oraz innych na znacznej wysokości.

Podwieszenie rusztowania może być realizowane za pomocą złączy klamrowych, łańcuchów, kołków rozprężnych lub innych elementów dostosowanych do określonej sytuacji.

Wykonując rusztowanie wiszące, należy stosować stojaki z przykręcanym łącznikiem rurowym dla skutecznego przeniesienia sił rozciągających. Zabrania się stosowania stojaków łączonych na zawleczkę w rusztowaniach wiszących.

Rozpoczynając montaż części wiszącej, zaleca się montować stojaki łącznikiem do dołu, co ułatwia podwieszanie kolejnych stojaków. Część rusztowania, nadwieszona, może być montowana na ziemi i dostarczona żurawiem do miejsca montażu. Montaż rusztowań wiszących należy wykonywać w taki sposób, aby praca na wysokości była jak najkrótsza.

Na poniższych rys. 3.68, 3.69 i 3.70 przedstawiono przykłady rusztowań wiszących, gdzie elementami nośnymi części nadwieszanej są dźwigary kratowe. Dla bezpieczeństwa podczas pracy rusztowanie takie należy balastować, uzyskując wystarczającą przeciwwagę w stosunku do przewidywanego obciążenia występującego na pomostach roboczych części wiszącej.

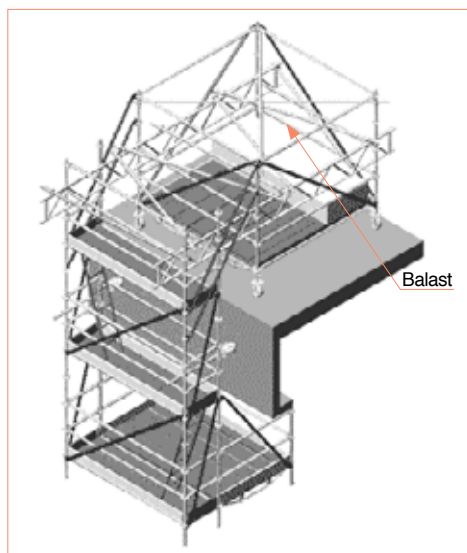

Rys. 3.68

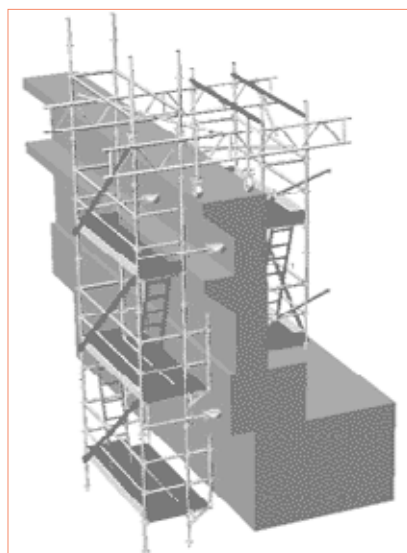

Rys. 3.69

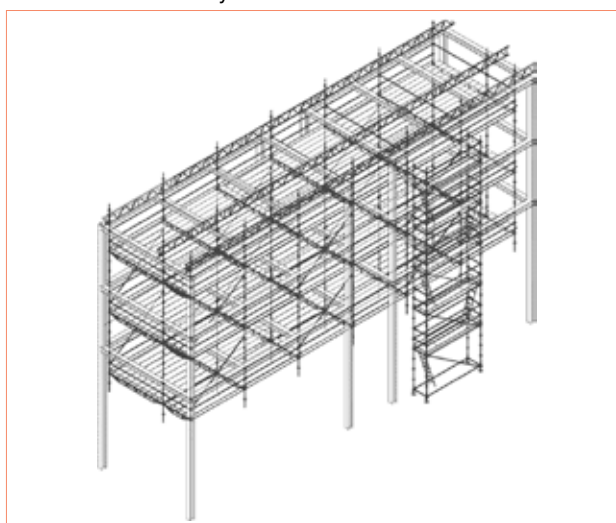

Rys. 3.70

Rys. 3.68 i 3.69 – sposób montażu rusztowań wiszących.

Rys. 3.70 – rusztowanie wiszące bez balastowania.

UWAGA: Należy dokonać analizy bezpieczeństwa konstrukcji.

3. MONTAŻ RUSZTOWAŃ

3.7. Rusztowanie ruchome

Podczas wykonywania robót budowlanych, montażowych, dozorowych w miejscach, gdzie ustawienie rusztowania na czas dłuższy jest niewskazane, możliwe jest użycie rusztowania przejezdnego, opartego na systemie ROTAX Plus. Rusztowania ruchome montuje się w sposób analogiczny do zasad ogólnych montażu rusztowań ROTAX Plus wieżowych. Różnicą jest wyposażenie podstawy w koła jezdne. Przy ustawianiu rusztowań ruchomych należy przestrzegać następujących zasad:

- na zewnątrz budynków, stosunek wysokości rusztowania H do najmniejszego wymiaru podstawy B musi być mniejszy bądź równy 3,
- wewnątrz budynków, stosunek wysokości rusztowania H do najmniejszego wymiaru podstawy B musi być mniejszy bądź równy 4,
- ustawiając rusztowania wyższe, należy kotwić je do budynku,
- koła jezdne, po ustawieniu docelowym rusztowania, muszą być zablokowane hamulcem (zarówno przed toczeniem, jak i obrotem),
- rusztowanie należy przetaczać po podłożu równym i wystarczająco nośnym,
- podczas przetaczania rusztowań ruchomych zabronione jest przebywanie pracowników i pozostawianie materiałów, narzędzi itp. na rusztowaniu.



1. Zmontować koła jezdne z podstawkami stalowymi.
2. Zamontować elementy początkowe na podstawki.
3. Zamontować rygle poziome.
4. Wypoziomować tak stworzoną podstawę.

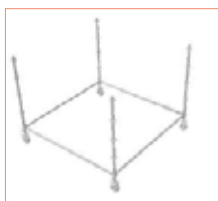

5. Założyć stojaki w naroża.
6. Zablokować hamulce kół przed dalszym montażem.



7. Zamontować pomost dolny.
8. Zamontować rygle podwójne.
9. Zamontować rygle poziome.
10. Stężyć każdą ścianę.
11. Zamontować pomost przechodni.



12. Zamontować stojaki poziomu wznoszonego.
13. Zamontować rygle podwójne.
14. Zamontować rygle poziome.
15. Zamontować poręcze wewnętrzne ciągu komunikacyjnego (rury + zaciski normalne).
16. Stężyć każdą ścianę.
17. Zamontować pomosty stalowe.
18. Zamontować pomost przechodni.

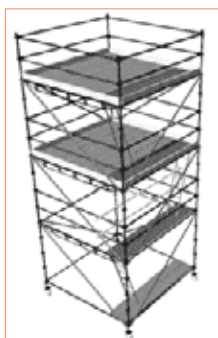

19. Zamontować stojaki, stężenia, rygle, pomost przechodni i pomost stalowy poziomy następnego.
20. Zamontować pomost zabezpieczający z pełnym oporęczowaniem i krawężnikami.
21. Zamontować pomost roboczy z pełnym oporęczowaniem i krawężnikami.

Hamulce wszystkich kół jezdnych podczas pracy muszą być zablokowane. Przykłady innych konfiguracji pokazano poniżej.

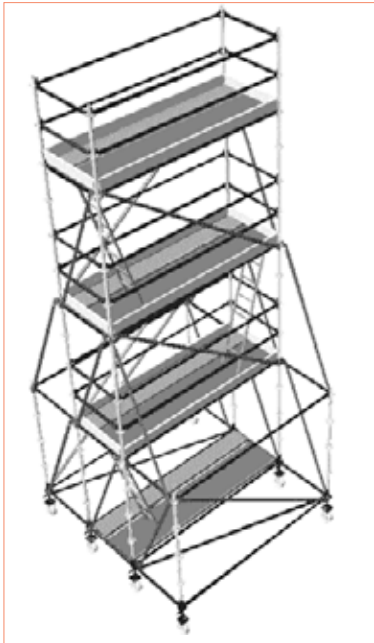

Rys. 3.71

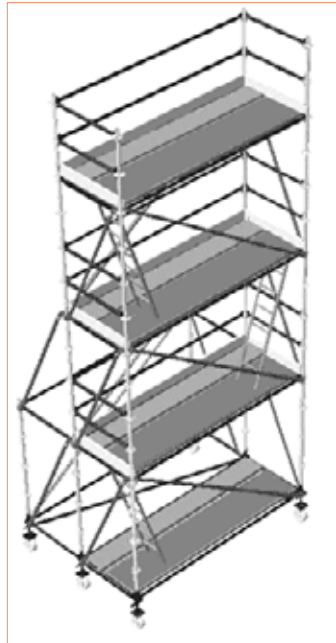

Rys. 3.72



Rys. 3.73

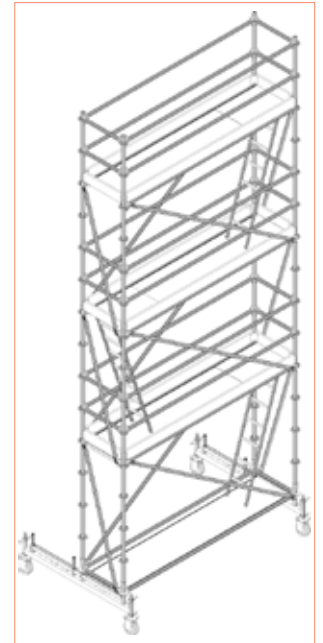

Rys. 3.74

Rys. 3.71, 3.72, 3.73 i 3.74 – rusztowanie przejezdne w różnych konfiguracjach.

UWAGA: Należy dokonać analizy bezpieczeństwa konstrukcji.

3.8. Zewnętrzne klatki schodowe

Klatki schodowe służą zapewnieniu wygodnej komunikacji pionowej po rusztowaniu.

Do wykonania klatki schodowej konieczne są systemowe schody aluminiowe, poręcze zewnętrzne i wewnętrzne. Panele schodowe montuje się zamiast pomostów przejściowych, poręcze schodowe montuje się zamiast poręczy pojedynczych. Poniżej przedstawiono przykłady wykonania klatek schodowych.

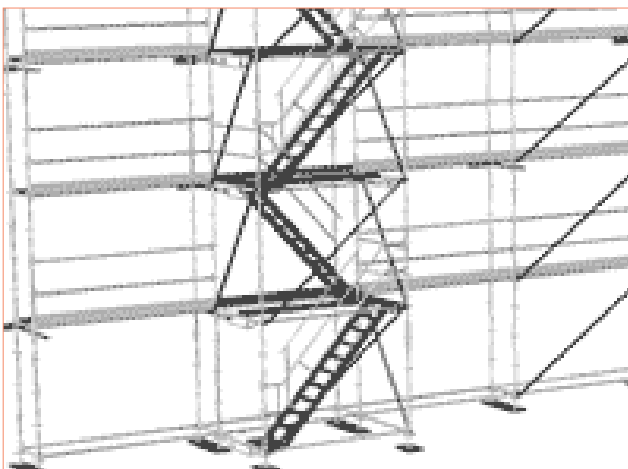

Rys. 3.75 – Zewnętrzna klatka schodowa dwuzabiegowa



Rys. 3.76 – Zewnętrzna klatka schodowa jednozabiegowa

3. MONTAŻ RUSZTOWAŃ



Rys. 3.77 – Wyjście z klatki przykład nr 1



Rys. 3.78 – Wyjście z klatki przykład nr 2

W przykładzie nr 1 wyjście z klatki następuje na rozszerzenie pomostu roboczego wykonanego za pomocą wspornika 0,73 m podpartego stężeniem i pomostów stalowych.

W przykładzie nr 2 wyjście z klatki następuje na pomost roboczy, na którym w obszarze klatki zastosowano łącznik rurowy, słupek i poręcz.

3.9. Transport pionowy materiałów

Materiały potrzebne do pracy można dostarczać na rusztowanie, posługując się wysięgnikiem zblocza, bloczkiem i wciągarką, np. firmy GEDA. Elementy te należy zamontować na rusztowaniu, a rusztowanie dodatkowo zakotwić wg zasad opisanych w rozdziale 2 pkt 2.3.12. Maksymalna masa podnoszonych elementów nie może przekraczać 150 kg. Poniżej zamieszczono szkic przedstawiający zamontowaną wciągarkę.

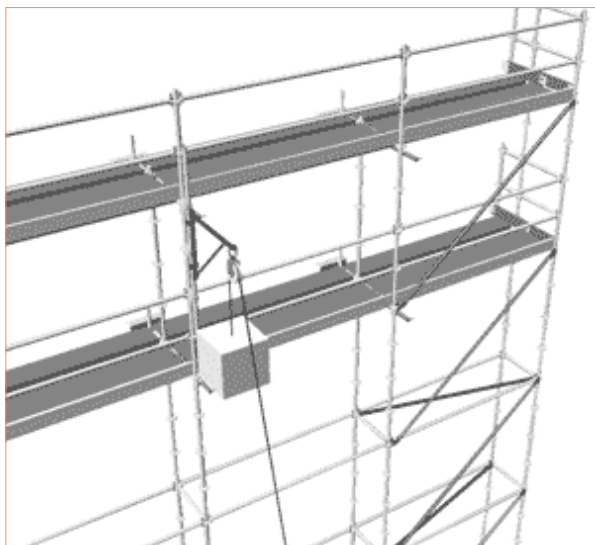

Rys. 3.79 – Rusztowanie z wciągarką

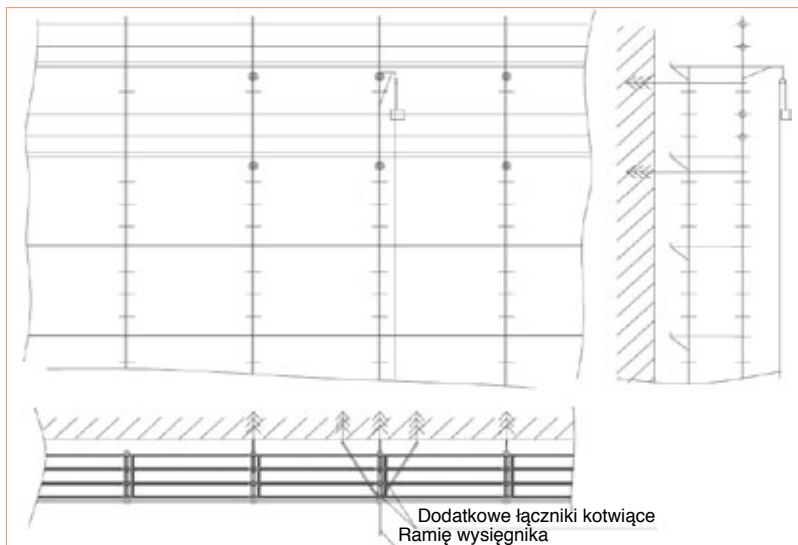

Rys. 3.80

UWAGA: Dodatkowo należy zakotwić dwa sąsiednie stojaki z każdej strony wysięgnika w poziomie kondygnacji oraz jednej poniżej i powyżej.

3.10. Schematy montażowe rusztowań typowych w ustawieniu fasadowym

Obliczenia statyczne wariantów ustawień pokazanych na szkicach wykonane zostały z uwzględnieniem obciążeń zgodnych z PN-EN 1004. Wersje ustawień z siatką uwzględniają obciążenia zgodne z EN12811:1999. Elementy wymiarowane były wg PN-B-03200. Wartości sił podane na schematach poniżej są wartościami obliczeniowymi i zawierają współczynniki bezpieczeństwa.

Rusztowanie bez pokrycia, fasada otwarta*
 Konsolle 0,36 m od strony wewnętrznej
 Dopuszczalne obciążenie użytkowe 2 kN/m²
 Dopuszczalne wykręcenie podstawek 0,2 m

- kotwa spinająca długa
- kotwa podwójna V
- kotwa pojedyncza
- kotwa V podwójna, jedna na 5 pól poziomo
- stężenie pionowe
- poręcz ochronne
- rygiel poziomy

Typ wypełnienia fasady	fasada otwarta		
Pionowy rozstaw zakotwień	4 m		
Poziomy rozstaw zakotwień	w każdym polu		
Maksymalna siła w kotwie (kN)		1,55	01
		6,92	
Maksymalna siła w stopie (kN)	stojak wewnętrzny	17,1	01
	stojak zewnętrzny	17,1	

* fasada otwarta, gdy ilość otworów wynosi ponad 60% powierzchni fasady

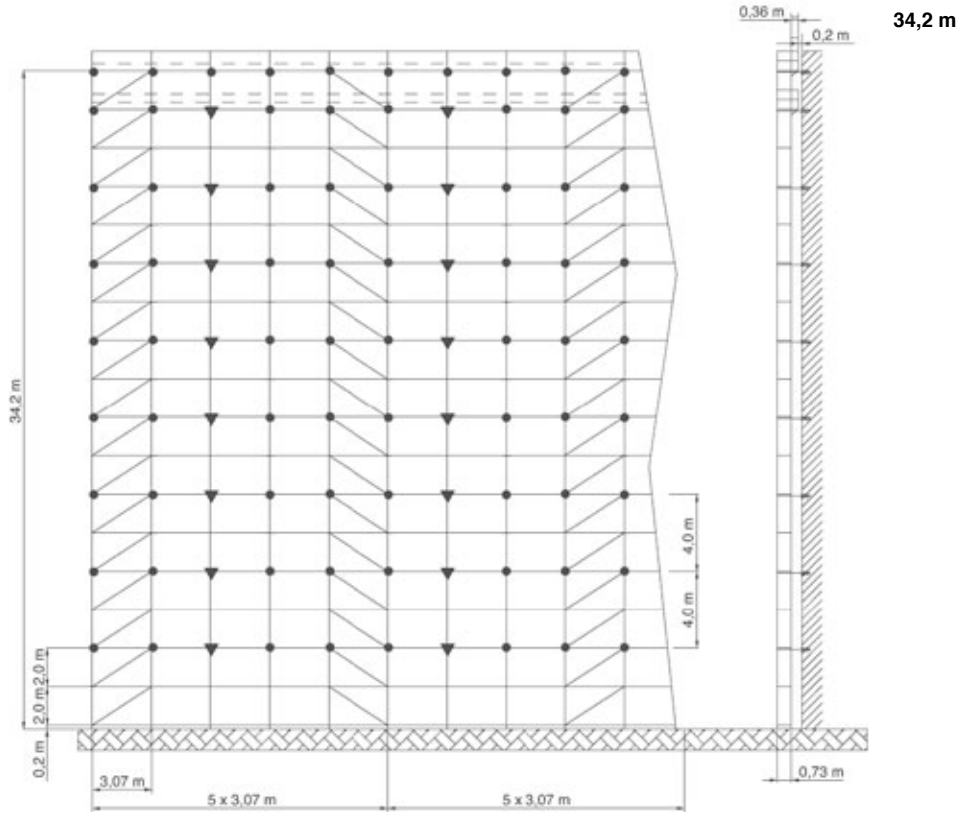

Rusztowanie bez pokrycia, fasada zamknięta*
 Konsolle 0,36 m od strony wewnętrznej
 Dopuszczalne obciążenie użytkowe 2 kN/m²
 Dopuszczalne wykręcenie podstawek 0,2 m

- kotwa spinająca długa
- kotwa podwójna V
- kotwa pojedyncza
- kotwa V podwójna, jedna na 5 pól poziomo
- stężenie pionowe
- poręcz ochronne
- rygiel poziomy

Typ wypełnienia fasady	fasada zamknięta		
Pionowy rozstaw zakotwień	8 m		
Poziomy rozstaw zakotwień	co drugie pole		
Maksymalna siła w kotwie (kN)		2,54	02
		5,66	
Maksymalna siła w stopie (kN)	stojak wewnętrzny	17,4	02
	stojak zewnętrzny	17,4	

* fasada zamknięta, gdy ilość otworów wynosi poniżej 20% powierzchni fasady

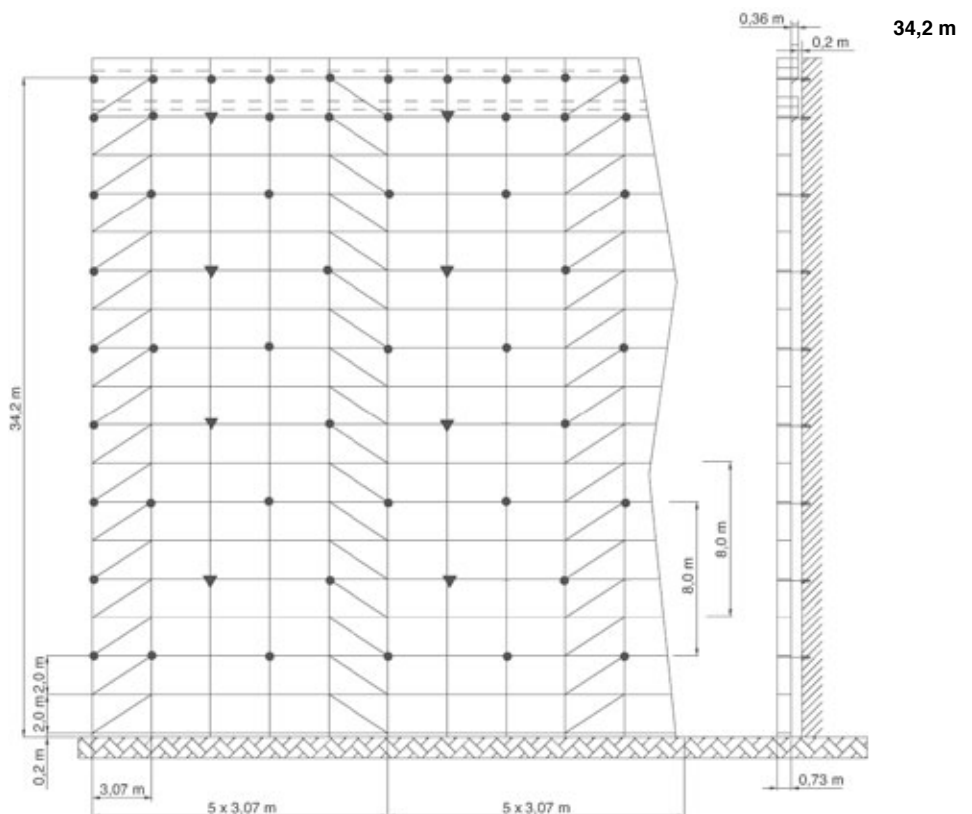

3. MONTAŻ RUSZTOWAŃ

Rusztowanie bez pokrycia, fasada otwarta*
 Konsolle 0,36 m od strony wewnętrznej
 Dopuszczalne obciążenie użytkowe 3 kN/m²
 Dopuszczalne wykręcenie podstawek 0,2 m

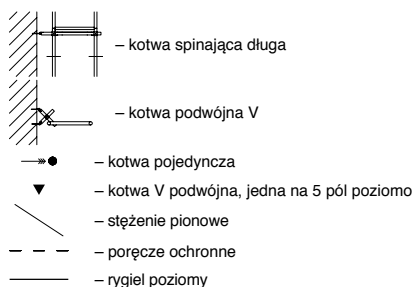

Typ wypełnienia fasady	fasada otwarta		
Pionowy rozstaw zakotwień	4 m		
Poziomy rozstaw zakotwień	w każdym polu		
Maksymalna siła w kotwie (kN)		1,5	03
		6,73	
Maksymalna siła w stopie (kN)	stojak wewnętrzny	26,9	03
	stojak zewnętrzny	26,9	

* fasada otwarta, gdy ilość otworów wynosi ponad 60% powierzchni fasady

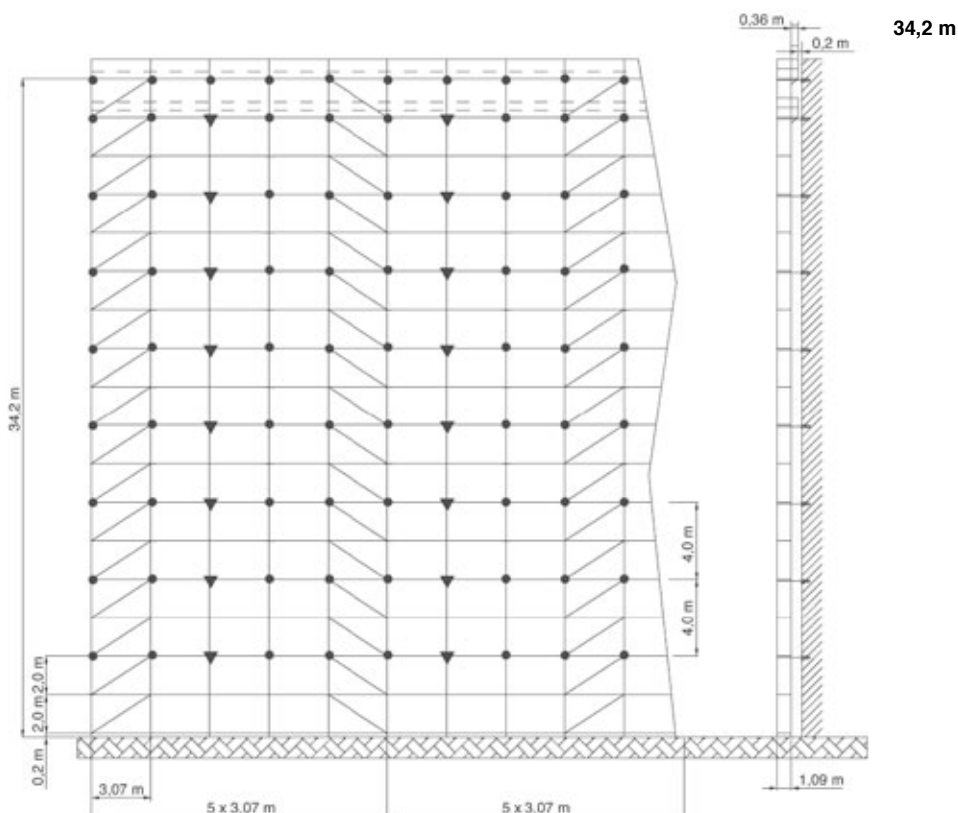

Rusztowanie bez pokrycia, fasada zamknięta*
 Konsolle 0,36 m od strony wewnętrznej
 Dopuszczalne obciążenie użytkowe 2 kN/m²
 Dopuszczalne wykręcenie podstawek 0,2 m

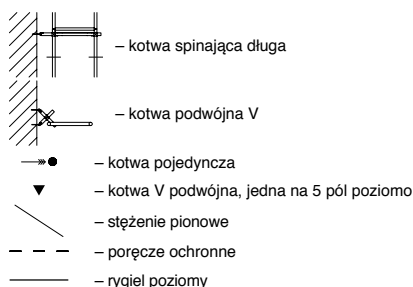

Typ wypełnienia fasady	fasada zamknięta		
Pionowy rozstaw zakotwień	4 m		
Poziomy rozstaw zakotwień	w każdym polu		
Maksymalna siła w kotwie (kN)		1,5	04
		3,34	
Maksymalna siła w stopie (kN)	stojak wewnętrzny	26,9	04
	stojak zewnętrzny	26,9	

* fasada zamknięta, gdy ilość otworów wynosi poniżej 20% powierzchni fasady

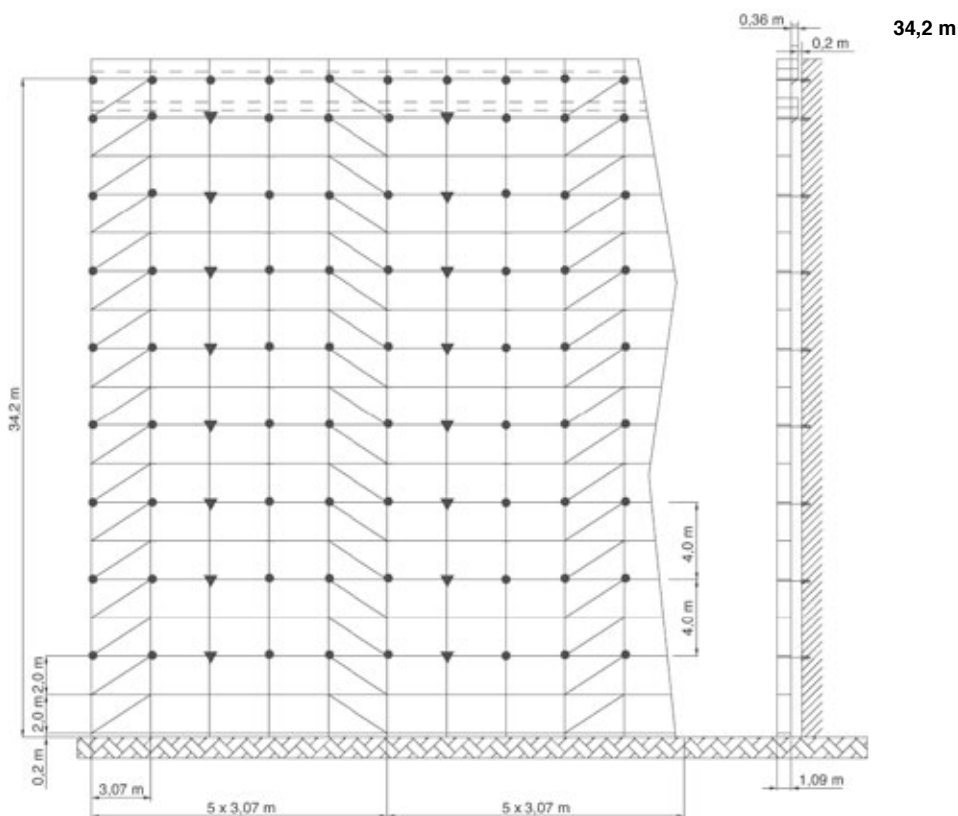

Rusztowanie pokryte siatką, fasada zamknięta*
 Konsole 0,36 m od strony wewnętrznej
 Dopuszczalne obciążenie użytkowe 2 kN/m²
 Dopuszczalne wykręcenie podstawek 0,2 m

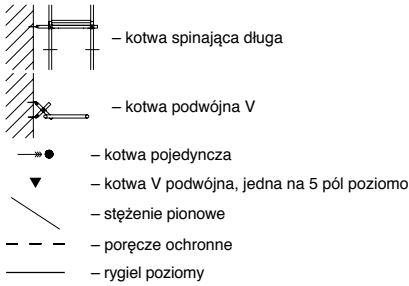

Typ wypełnienia fasady	fasada zamknięta		
Pionowy rozstaw zakotwień	2 m		
Poziomy rozstaw zakotwień	w każdym polu		
Maksymalna siła w kotwie (kN)		2,28	
	⊥	8,85	
Maksymalna siła w stopie (kN)	stojak wewnętrzny	13,6	05
	stojak zewnętrzny	13,6	

* fasada zamknięta, gdy ilość otworów wynosi poniżej 20% powierzchni fasady

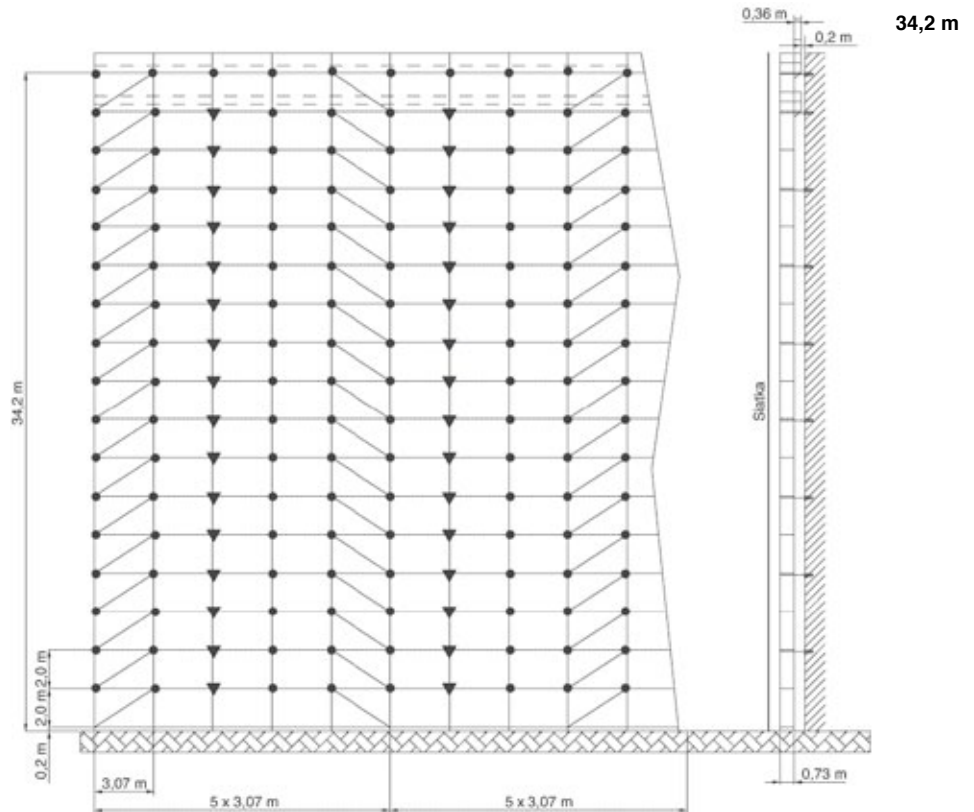

Rusztowanie pokryte siatką, fasada zamknięta*
 Konsolle 0,36 m od strony wewnętrznej
 Dopuszczalne obciążenie użytkowe 3 kN/m²
 Dopuszczalne wykręcenie podstawek 0,2 m

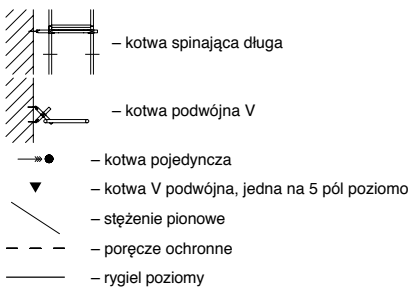

Typ wypełnienia fasady	fasada zamknięta		
Pionowy rozstaw zakotwień	2 m		
Poziomy rozstaw zakotwień	w każdym polu		
Maksymalna siła w kotwie (kN)		2,32	
	⊥	9,98	
Maksymalna siła w stopie (kN)	stojak wewnętrzny	25,4	06
	stojak zewnętrzny	25,4	

* fasada zamknięta, gdy ilość otworów wynosi poniżej 20% powierzchni fasady

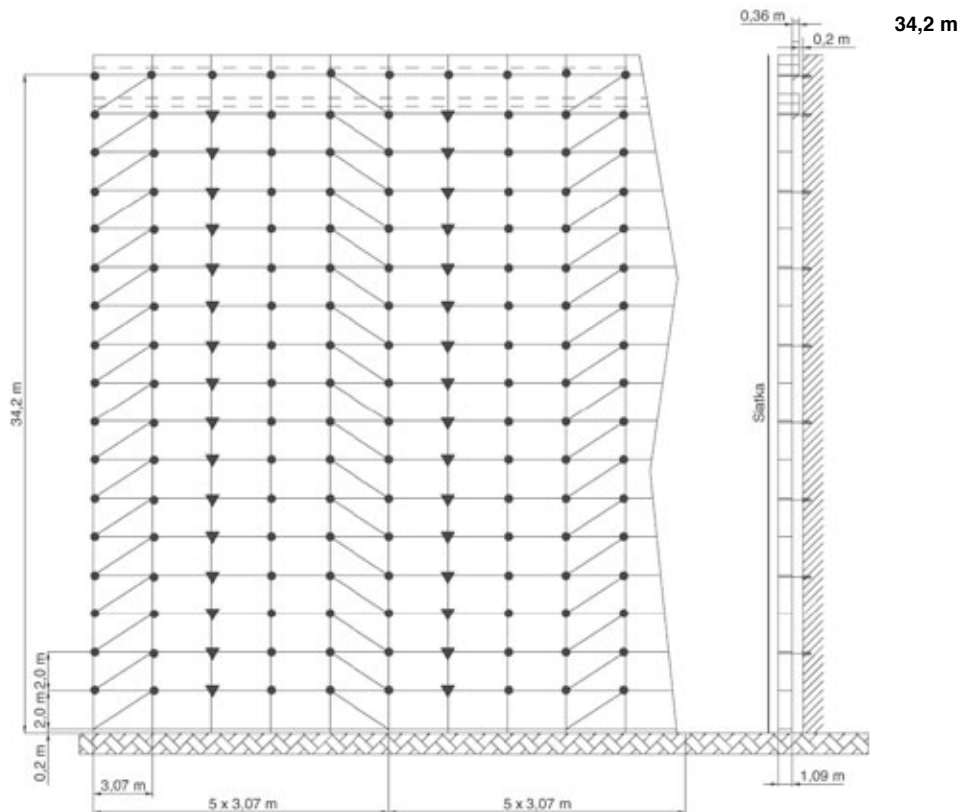

4. SYSTEM OZNACZANIA WYROBÓW

Schemat kotwienia pionu komunikacyjnego

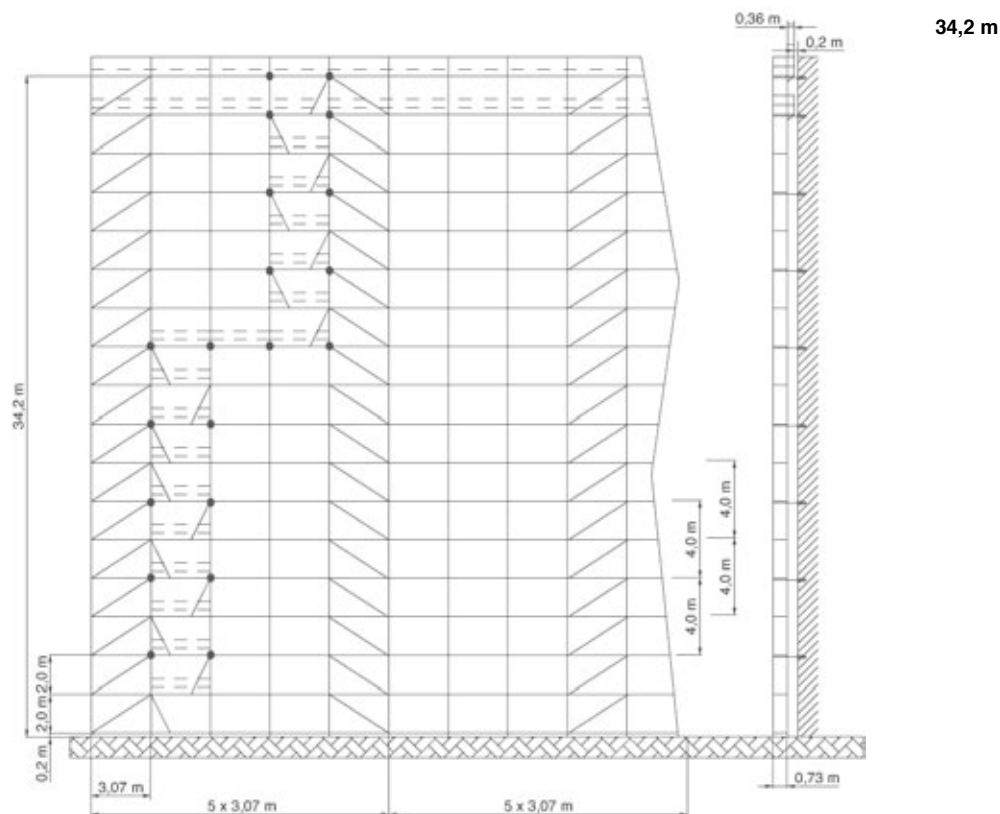
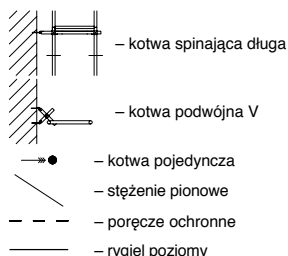

4. System oznaczania wyrobów

Wszystkie wyroby produkowane przez ALTRAD-Mostostal, zgodnie z wymaganiami funkcjonującego systemu jakości ISO 9001, posiadają oznaczenie nanoszone w sposób trwały (odcisk cechy na głębokość ~ 0,7 mm) w miejscach oznaczonych na dokumentacji technicznej. Dodatkowo nanosi się naklejki producenta i/lub klienta wg uzgodnień indywidualnych.

Cechowanie elementów – cecha wybijana na twardo

A 75 XYY – ogólny wygląd cechy

A 75 – stałe oznaczenie producenta ALTRAD-Mostostal w Siedlcach









X – oznaczenie literowe miesiąca wytworzenia (oznaczenie zmienne)

YY – oznaczenie cyfrowe roku wytworzenia (oznaczenie zmienne)

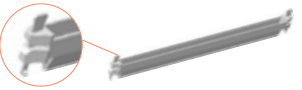
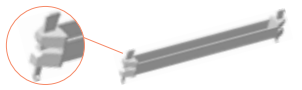

Symbol miesiąca - X -		Symbol roku - YY -	
A – styczeń	G – lipiec	01 = 1995	07 = 2001
B – luty	H – sierpień	02 = 1996	08 = 2002
C – marzec	I – wrzesień	03 = 1997	09 = 2003
D – kwiecień	J – październik	04 = 1998	10 = 2004
E – maj	K – listopad	05 = 1999
F – czerwiec	L – grudzień	06 = 2000	95 = 2099

UWAGA: Elementy wyprodukowane przed rokiem 2006 mogą mieć cechy AXY i BXY.

5. WYKAZ ELEMENTÓW SKŁADOWYCH RUSZTOWAŃ STOJAKOWYCH ROTAX

Nazwa elementu	Indeks	Masa [kg]	
Element początkowy L-23	e371300	1,5	
Element początkowy L-43	e371301	2,5	
Stojak 0,5 m	e371405	3,4	
Stojak 1,0 m	e371410	5,5	
Stojak 1,5 m	e371415	7,8	
Stojak 2,0 m	e371420	10,0	
Stojak 2,5 m	e371425	12,3	
Stojak 3,0 m	e371430	14,6	
Stojak 3,5 m	e371435	17,9	
Stojak 4,0 m	e371440	19,1	
Stojak 0,5 m bez łącznika	e371505	2,27	
Stojak 1,0 m bez łącznika	e371510	4,7	
Stojak 1,5 m bez łącznika	e371515	6,7	
Stojak 2,0 m bez łącznika	e371520	9,07	
Stojak 2,5 m bez łącznika	e371525	11,3	
Stojak 3,0 m bez łącznika	e371530	13,6	
Stojak 4,0 m bez łącznika	e371540	18,1	
Stojak 0,5 m z łącznikiem przykręcanym	e371605	4,4	
Stojak 1,0 m z łącznikiem przykręcanym	e371610	6,7	
Stojak 1,5 m z łącznikiem przykręcanym	e371615	8,9	
Stojak 2,0 m z łącznikiem przykręcanym	e371620	11,2	
Stojak 2,5 m z łącznikiem przykręcanym	e371625	13,5	
Stojak 3,0 m z łącznikiem przykręcanym	e371630	15,7	
Stojak 3,5 m z łącznikiem przykręcanym	e371635	19,1	
Stojak 4,0 m z łącznikiem przykręcanym	e371640	20,3	
Złącze tarczowe	e371200	1,1	
O-rygiel stal. 0,36 m	e371803	1,9	
O-rygiel stal. 0,73 m	e371807	3,4	
O-rygiel stal. 1,09 m	e371810	4,7	
O-rygiel stal. 1,57 m	e371815	5,8	
O-rygiel stal. 2,07 m	e371820	7,4	
O-rygiel stal. 2,57 m	e371825	9,0	
O-rygiel stal. 3,07 m	e371830	10,7	
O-rygiel stal. 4,14 m	e371840	13,9	
O-rygiel stal. 1,09 m wzmocniony	e372210	6,4	
U-rygiel stal. 1,09 m wzmocniony	e372410	6,1	
U-rygiel stal. 0,36 m	e372403	1,9	
U-rygiel stal. 0,73 m	e372407	3,1	
O-rygiel stal. 1,57 m podwójny	e373615	9,3	
O-rygiel stal. 2,07 m podwójny	e373620	12,1	
O-rygiel stal. 2,57 m podwójny	e373625	15,0	
O-rygiel stal. 3,07 m podwójny	e373630	17,9	
U-rygiel stal. 1,57 m podwójny	e373515	9,7	
U-rygiel stal. 2,07 m podwójny	e373520	12,6	
U-rygiel stal. 2,57 m podwójny	e373525	15,6	
U-rygiel stal. 3,07 m podwójny	e373530	18,6	
Zabezpieczenie pomostów 0,36 m	e374503	0,6	
Zabezpieczenie pomostów 0,73 m	e374507	1,3	
Zabezpieczenie pomostów 1,09 m	e374510	1,9	
Zabezpieczenie pomostów 1,57 m	e374515	3,0	
Zabezpieczenie pomostów 2,07 m	e374520	4,0	
Zabezpieczenie pomostów 2,57 m	e374525	4,9	
Zabezpieczenie pomostów 3,07 m	e374530	5,8	

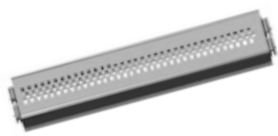
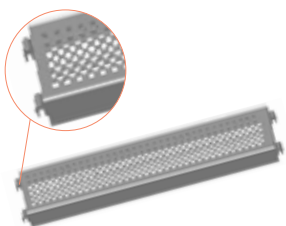
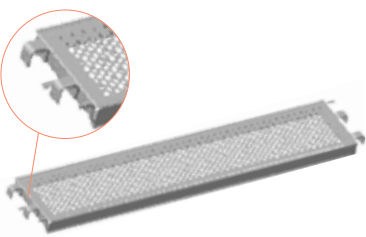





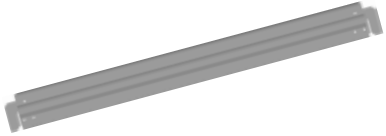

5. WYKAZ ELEMENTÓW SKŁADOWYCH RUSZTOWAŃ STOJAKOWYCH ROTAX

Nazwa elementu	Indeks	Masa [kg]
Pomost stal. 0,19x0,73 m – U (perf. fasolkowa)	e491807	4,6
Pomost stal. 0,19x1,09 m – U (perf. fasolkowa)	e491810	6,5
Pomost stal. 0,19x1,57 m – U (perf. fasolkowa)	e491815	9,0
Pomost stal. 0,19x2,07 m – U (perf. fasolkowa)	e491820	11,6
Pomost stal. 0,19x2,57 m – U (perf. fasolkowa)	e491825	14,3
Pomost stal. 0,19x3,07 m – U (perf. fasolkowa)	e491830	16,9
Pomost stal. 0,19x2,57 m – O (perf. okrągła)	e491925	15,7
		
Pomost stal. 0,32x0,73 m – U (perf. okrągła)	e491307	6,0
Pomost stal. 0,32x1,09 m – U (perf. okrągła)	e491310	8,5
Pomost stal. 0,32x1,57 m – U (perf. okrągła)	e491315	11,7
Pomost stal. 0,32x2,07 m – U (perf. okrągła)	e491320	15,1
Pomost stal. 0,32x2,57 m – U (perf. okrągła)	e491325	18,5
Pomost stal. 0,32x3,07 m – U (perf. okrągła)	e491330	21,9
Pomost stal. 0,32x0,73 m – U (perf. fasolkowa)	e491307c	5,8
Pomost stal. 0,32x1,09 m – U (perf. fasolkowa)	e491310c	8,0
Pomost stal. 0,32x1,57 m – U (perf. fasolkowa)	e491315c	11,1
Pomost stal. 0,32x2,07 m – U (perf. fasolkowa)	e491320c	14,2
Pomost stal. 0,32x2,57 m – U (perf. fasolkowa)	e491325c	17,4
Pomost stal. 0,32x3,07 m – U (perf. fasolkowa)	e491330c	20,5
Pomost stal. 0,32x1,57 m – U z poprzeczką (perf. okrągła)	e491415	12,1
Pomost stal. 0,32x2,07 m – U z poprzeczką (perf. okrągła)	e491420	15,5
Pomost stal. 0,32x2,57 m – U z poprzeczką (perf. okrągła)	e491425	18,9
Pomost stal. 0,32x3,07 m – U z poprzeczką (perf. okrągła)	e491430	22,2
Pomost stal. 0,32x4,14 m – U z poprzeczką (perf. okrągła)	e491440	29,6
Pomost stal. 0,32x0,73 m – U (perf. okrągła) klinchowany	e491607	6,4
Pomost stal. 0,32x1,09 m – U (perf. okrągła) klinchowany	e491610	8,5
Pomost stal. 0,32x1,57 m – U (perf. okrągła) klinchowany	e491615	11,2
Pomost stal. 0,32x2,07 m – U (perf. okrągła) klinchowany	e491620	14,0
Pomost stal. 0,32x2,57 m – U (perf. okrągła) klinchowany	e491625	15,9
Pomost stal. 0,32x3,07 m – U (perf. okrągła) klinchowany	e491630	18,5
		
Pomost stal. 0,32x0,73 m – O z poprzeczką (perf. okrągła)	e495507	6,8
Pomost stal. 0,32x1,09 m – O z poprzeczką (perf. okrągła)	e495510	9,2
Pomost stal. 0,32x1,57 m – O z poprzeczką (perf. okrągła)	e495515	12,7
Pomost stal. 0,32x2,07 m – O z poprzeczką (perf. okrągła)	e495520	16,1
Pomost stal. 0,32x2,57 m – O z poprzeczką (perf. okrągła)	e495525	19,5
Pomost stal. 0,32x3,07 m – O z poprzeczką (perf. okrągła)	e495530	22,8
Pomost stal. 0,32x0,73 m – O z poprzeczką (perf. fasolkowa)	e495507c	6,5
Pomost stal. 0,32x1,09 m – O z poprzeczką (perf. fasolkowa)	e495510c	9,2
Pomost stal. 0,32x1,57 m – O z poprzeczką (perf. fasolkowa)	e495515c	12,0
Pomost stal. 0,32x2,07 m – O z poprzeczką (perf. fasolkowa)	e495520c	15,1
Pomost stal. 0,32x2,57 m – O z poprzeczką (perf. fasolkowa)	e495525c	18,3
Pomost stal. 0,32x3,07 m – O z poprzeczką (perf. fasolkowa)	e495530c	21,4
Pomost stal. 0,32x0,73 m – O (perf. okrągła)	e495607	6,6
Pomost stal. 0,32x1,09 m – O (perf. okrągła)	e495610	9,0
Pomost stal. 0,32x1,57 m – O (perf. okrągła)	e495615	12,3
Pomost stal. 0,32x2,07 m – O (perf. okrągła)	e495620	15,7
Pomost stal. 0,32x2,57 m – O (perf. okrągła)	e495625	19,1
Pomost stal. 0,32x3,07 m – O (perf. okrągła)	e495630	22,4
Pomost stal. 0,32x0,73 m – O (perf. fasolkowa)	e495607c	6,3
Pomost stal. 0,32x1,09 m – O (perf. fasolkowa)	e495610c	8,5
Pomost stal. 0,32x1,57 m – O (perf. fasolkowa)	e495615c	11,6
Pomost stal. 0,32x2,07 m – O (perf. fasolkowa)	e495620c	14,7
Pomost stal. 0,32x2,57 m – O (perf. fasolkowa)	e495625c	17,9
Pomost stal. 0,32x3,07 m – O (perf. fasolkowa)	e495630c	21,0
		
Pomost pełny alu. 0,61x1,09 m – U	e491110	10,7
Pomost pełny alu. 0,61x1,57 m – U	e491115	13,8
Pomost pełny alu. 0,61x2,07 m – U	e491120	17,0
Pomost pełny alu. 0,61x2,57 m – U	e491125	19,9
Pomost pełny alu. 0,61x3,07 m – U	e491130	23,0
		
Pomost z drabiną alu. 0,61x2,57 m – U	e492325	26,8
Pomost z drabiną alu. 0,61x3,07 m – U	e492330	29,7
		







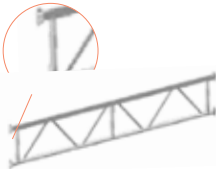

5. WYKAZ ELEMENTÓW SKŁADOWYCH RUSZTOWAŃ STOJAKOWYCH ROTAX

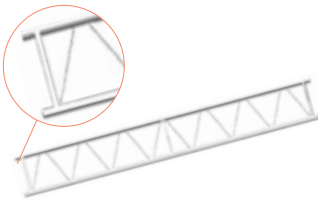
Nazwa elementu	Indeks	Masa [kg]	
Pomost przejściowy alu. 0,61x2,07 m – O	e492620	20,3	
Pomost przejściowy alu. 0,61x2,57 m – O	e492625	28,1	
Pomost przejściowy alu. 0,61x3,07 m – O	e492630	31,0	
Pomost przejściowy alu. 0,61x1,57 m – U (z alu. klapą)	e492515	16,2	
Pomost przejściowy alu. 0,61x2,07 m – U (z alu. klapą)	e492520	19,4	
Pomost przejściowy alu. 0,61x2,57 m – U (z alu. klapą)	e492525	22,3	
Pomost przejściowy alu. 0,61x3,07 m – U (z alu. klapą)	e492530	25,2	
Pomost stal. uzupełniający 0,3x1,5 m	e494015	9,9	
Pomost stal. uzupełniający 0,3x2,0 m	e494020	12,9	
Pomost stal. uzupełniający 0,3x2,5 m	e494025	16,0	
Pomost stal. uzupełniający 0,3x3,0 m	e494030	19,0	
Pomost stal. uzupełniający 0,3x1,0 m z zabezpieczeniem	e494110	7,0	
Pomost stal. uzupełniający 0,3x1,5 m z zabezpieczeniem	e494115	10,0	
Pomost stal. uzupełniający 0,3x2,0 m z zabezpieczeniem	e494120	13,0	
Pomost stal. uzupełniający 0,19x1,0 m z zabezpieczeniem	e494210	5,2	
Pomost stal. uzupełniający 0,19x1,5 m z zabezpieczeniem	e494215	7,6	
Pomost stal. uzupełniający 0,19x2,0 m z zabezpieczeniem	e494220	10,1	
Drabina międzykondygnacyjna 0,32x2,14 m	e511600	11,1	
Drabina alu. (do pomostów e4925....)	e492600	4,26	
Sworzeń drabiny	e492603	0,3	
U-rygiel specjalny	e372507	4,3	
U-rygiel specjalny (wzmocniony)	e372510	7,1	
O-rygiel nakładany 0,73 m	e372607	4,0	
O-rygiel nakładany 1,09 m	e372610	5,4	
Krawężnik poprzeczny 0,73 m	e375107	2,3	
Krawężnik poprzeczny 1,09 m	e375110	3,2	
Krawężnik podłużny 1,57 m	e375115	4,4	
Krawężnik podłużny 2,07 m	e375120	5,7	
Krawężnik podłużny 2,57 m	e375125	6,9	
Krawężnik podłużny 3,07 m	e375130	8,1	
Krawężnik stal. 0,15x0,73 m	e375207	2,05	
Krawężnik stal. 0,15x1,09 m	e375210	2,08	
Krawężnik stal. 0,15x1,57 m	e375215	3,83	
Krawężnik stal. 0,15x2,07 m	e375220	4,89	
Krawężnik stal. 0,15x2,57 m	e375225	5,95	
Krawężnik stal. 0,15x3,07 m	e375230	7,01	











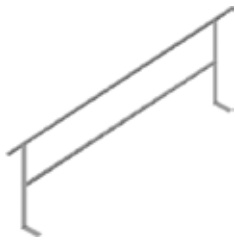

5. WYKAZ ELEMENTÓW SKŁADOWYCH RUSZTOWAŃ STOJAKOWYCH ROTAX

Nazwa elementu	Indeks	Masa [kg]	
Krawężnik alu. 0,15x0,73 m	e375307	1,33	
Krawężnik alu. 0,15x1,09 m	e375310	1,83	
Krawężnik alu. 0,15x1,57 m	e375315	2,51	
Krawężnik alu. 0,15x2,07 m	e375320	3,22	
Krawężnik alu. 0,15x2,57 m	e375325	3,93	
Krawężnik alu. 0,15x3,07 m	e375330	4,63	
Stężenie pionowe 0,73x2,0 m	e373107	8,2	
Stężenie pionowe 1,09x2,0 m	e373110	8,6	
Stężenie pionowe 1,57x2,0 m	e373115	9,4	
Stężenie pionowe 2,07x2,0 m	e373120	10,4	
Stężenie pionowe 2,57x2,0 m	e373125	11,5	
Stężenie pionowe 3,07x2,0 m	e373130	12,7	
Stężenie pionowe 1,57x1,0 m	e373215	7,1	
Stężenie pionowe 2,07x1,0 m	e373220	8,4	
Stężenie pionowe 2,57x1,0 m	e373225	9,9	
Stężenie pionowe 3,07x1,0 m	e373230	11,3	
Stężenie poziome 2,07x1,09 m	e373320	6,5	
Stężenie poziome 2,57x1,09 m	e373325	7,7	
Stężenie poziome 3,07x1,09 m	e373330	9,0	
Stężenie poziome 3,07x1,57 m	e373331	9,4	
Stężenie poziome 2,57x0,73 m	e373425	7,4	
Stężenie poziome 3,07x0,73 m	e373430	8,7	
Podstawka zwykła stal.	e511200	1,3	
Podstawka regulowana 0,4 m	e511204	3,4	
Podstawka regulowana 0,6 m	e511206	4,4	
Podstawka regulowana 0,8 m	e511208	5,3	
Podstawka regulowana 0,73 m	e511307	4,3	
Podstawka regulowana 1,5 m	e511313	9,8	
Podstawka regulowana odchylna 0,8 m	e511408	7,9	
Podstawka regulowana odchylna 1,1 m	e511411	9,5	
Głowica gwintowana 0,6 m	e642200	5,3	
Głowica gwintowana 0,6 m krzyżowa	e642210	8,1	
Wspornik stal. 0,73 m – O	e373707	7,7	
Wspornik stal. 0,36 m – U	e374103	4,4	
Wspornik stal. 0,50 m – U	e374105	5,0	
Wspornik stal. 0,73 m – U	e374107	6,5	
Wspornik stal. 1,09 m – U	e374110	13,4	
Stężenie poprzeczne 1,77 m	e285179	8,2	
Stężenie poprzeczne 1,95 m	e285119	8,8	
Konsola dachowa ochronna 0,73 m	e288501	6,0	
Dźwigar stal. 0,5x2,57 m – U	e376725	29,6	
Dźwigar stal. 0,5x3,07 m – U	e376730	34,7	
Dźwigar stal. 0,5x4,14 m – U	e376741	42,8	
Dźwigar stal. 0,5x5,14 m – U	e376751	56,0	
Dźwigar stal. 0,5x6,14 m – U	e376761	65,9	
Dźwigar stal. 0,5x5,14 m – O	e376851	59,9	
Dźwigar stal. 0,5x6,14 m – O	e376861	63,7	









5. WYKAZ ELEMENTÓW SKŁADOWYCH RUSZTOWAŃ STOJAKOWYCH ROTAX

Nazwa elementu	Indeks	Masa [kg]	
Dźwigar alu. 0,4x3,0 m	e501230	12,7	
Dźwigar alu. 0,4x4,0 m	e501240	17,0	
Dźwigar alu. 0,4x5,24 m	e501252	20,9	
Dźwigar alu. 0,4x6,0 m	e501260	24,7	
Dźwigar alu. 0,4x6,24 m	e501262	25,1	
Dźwigar alu. 0,5x3,24 m	e501330	14,9	
Dźwigar alu. 0,5x4,24 m	e501340	18,8	
Dźwigar alu. 0,5x5,24 m	e501350	22,6	
Dźwigar alu. 0,5x6,24 m	e501360	26,4	
Dźwigar alu. 0,4x2,0 m	e503320	21,1	
Dźwigar stal. 0,4x3,0 m	e503330	30,6	
Dźwigar stal. 0,4x4,0 m	e503340	41,3	
Dźwigar stal. 0,4x6,0 m	e503360	60,3	
Dźwigar stal. 0,5x3,24 m	e503230	36,4	
Dźwigar stal. 0,5x4,24 m	e503240	45,6	
Dźwigar stal. 0,5x5,24 m	e503250	54,8	
Dźwigar stal. 0,5x6,24 m	e503260	64,8	
Dźwigar stal. 0,4x5,14 m	e287754	56,0	
Dźwigar stal. 0,4x6,14 m	e287761	62,6	
Dźwigar stal. 0,4x6,14 m – przejściowy	e287762	62,1	
Dźwigar stal. dachowy 0,4 m (krótki)	e502140	8,7	
Dźwigar stal. dachowy 0,4 m (długi)	e502240	30,19	
Trawersa alu. 0,6 m	e501006	2,7	
Trawersa alu. 0,9 m	e501009	3,3	
Trawersa alu. 1,2 m	e501012	3,8	
Trawersa alu. 1,6 m	e501016	5,2	
Trawersa alu. 1,9 m	e501019	5,8	
Trawersa alu. 3,0 m	e501030	8,5	
Trawersa alu. 4,0 m	e501040	10,2	
Trawersa alu. 5,0 m	e501050	12,7	
Trawersa alu. 6,0 m	e501060	15,2	
Łącznik dźwigara L = 0,4 m	e502000	2,2	
Rygiel dźwigara przejściowego 0,73 m	e503407	2,8	
Łącznik rurowy na dźwigar	e376700	1,8	
Łącznik rurowy ze złączem	e581701	1,6	
Schody alu. 2,57 m	e286225	25,1	
Schody alu. 3,07 m	e286230	29,9	

5. WYKAZ ELEMENTÓW SKŁADOWYCH RUSZTOWAŃ STOJAKOWYCH ROTAX

Nazwa elementu	Indeks	Masa [kg]	
Rygiel poprzeczny 0,73 m	e285379	3,0	
Rygiel poprzeczny 1,09 m	e285319	6,0	
Poręcz zewnętrzna schodów 2,0x2,57 m	e374925	18,6	
Poręcz zewnętrzna schodów 2,0x3,07 m	e374930	20,6	
Poręcz wewnętrzna schodów 2,0x3,0 m	e286300	12,8	
Uchwyt poręczy	e374800	0,9	
Łącznik kotwiący 0,4 m	e286504	1,6	
Łącznik kotwiący 0,5 m	e286505	1,9	
Łącznik kotwiący 0,8 m	e286508	2,9	
Łącznik kotwiący 1,1 m	e286511	3,9	
Łącznik kotwiący 1,3 m	e286513	4,5	
Łącznik kotwiący 1,5 m	e286515	5,2	
Łącznik kotwiący 1,9 m	e286519	6,5	
Śruba kotwiąca z uchem 0,12 m	e511012	0,2	
Śruba kotwiąca z uchem 0,19 m	e511019	0,3	
Śruba kotwiąca z uchem 0,23 m	e511023	0,4	
Złącze normalne	e581119	0,8	
Złącze obrotowe	e581319	1,9	
Złącze kotwiące	e284610	0,9	
Złącze wzdłużne	e581419	1,5	
Złącze klinowe normalne	e373901	1,2	
Złącze klinowe obrotowe	e373001	1,2	
Kładka alu. 4,25 m	e491042	32,7	
Kładka alu. 5,2 m	e491052	39,0	
Kładka alu. 6,1 m	e491061	46,0	
Kładka alu. 7,1 m	e491071	52,5	

5. WYKAZ ELEMENTÓW SKŁADOWYCH RUSZTOWAŃ STOJAKOWYCH ROTAX

Nazwa elementu	Indeks	Masa [kg]	
Słupek alu. do poręczy kładki	e491001	2,5	
Klamra poręczowa do kładki	e491002	0,3	
Klamra do kładki aluminiowej	e491003	0,3	
Belka jezdna	e571173	26,3	
Podstawka z dwiema nakrętkami	e571175	4,1	
Koło jezdne Ø 200 mm	MP-116	4,6	
Słupek montażowy	e206600	6,3	
Poręcz teleskopowa 1,5 m – 2,07 m	e206800	3,45	
Poręcz teleskopowa 2,07 m – 3,7 m	e206700	4,23	

6. ZAŁĄCZNIK NR 1



PROTOKÓŁ ODBIORU TECHNICZNEGO RUSZTOWAŃ

Nr _____ z dnia _____

Do umowy nr _____ z dnia _____

Wykonawca	Użytkownik
.....
.....
.....
.....
Osoba upoważniona	Osoba upoważniona
Telefon	Telefon
Typ rusztowania: <input type="checkbox"/> Fasadowe <input type="checkbox"/> Przyściennie <input type="checkbox"/> Ramowe <input type="checkbox"/> Wolnostojące <input type="checkbox"/> Modułowe Rotax <input type="checkbox"/> Wiszące <input type="checkbox"/> Przejzdne <input type="checkbox"/>	Miejsce montażu
Parametry rusztowania: Wymiary konstrukcji	Przeznaczenie rusztowania
Wymiary siatki	
Nośność konstrukcji	
Dop. nośność pomostów roboczych kN/m ²	
Oporność uziomu Ω	Wyposażenie dodatkowe
Terminy kolejnych przeglądów
.....
.....
.....
.....
.....

Oświadczenie i potwierdzenie

- Wykonawca montażu stwierdza, że rusztowanie opisane niniejszym protokołem jest kompletne. Zostało zmontowane zgodnie ze sztuką budowlaną i instrukcją montażu wydaną przez producenta oraz zgodnie z wymogami BHP. Montaż wykonali uprawnieni montażyści.
- Zmiany w konstrukcji rusztowania mogą być dokonywane wyłącznie przez Wykonawcę montażu.
- Wraz z niniejszym protokołem Wykonawca montażu przekazuje:
 - plan rusztowania
 - instrukcję montażu rusztowania
 -
 -
- Użytkownik rusztowania przyjmuje niniejsze rusztowanie do eksploatacji bez zastrzeżeń i oświadcza, że znane mu są zasady użytkowania wynikające z instrukcji montażu.
- Każdorazowo przed użytkowaniem rusztowania, Użytkownik powinien sprawdzić jego stan techniczny i kompletność.
- Komisja w poniższym składzie potwierdza przekazanie rusztowania po montażu i przyjęcie rusztowania w użytkowanie.

a) – Użytkownik
 b) – Użytkownik
 c) – Wykonawca

imię i nazwisko stanowisko podpis

Data zgłoszenia rusztowania do demontażu:

ALTRAD-Mostostal Spółka z o.o.
ul. Starzyńskiego 1, 08-110 Siedlce
tel. +48 25 644 72 84, fax +48 25 633 32 78
www.altrad-mostostal.pl, e-mail: handlowy@altrad-mostostal.pl
tel. 801 ALTRAD (801 25 87 23)



